

SV9100

NEC

Bedienungsanleitung für Systemtelefone

2E Tel



6DE Tel



8LDE Tel



12D Tel

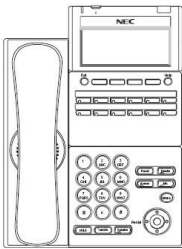

8LD Tel



24D Tel

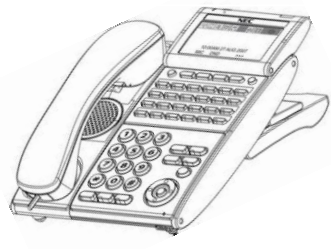

6D Tel

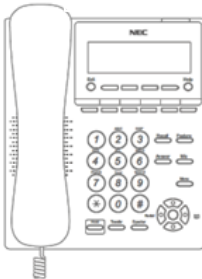

8LDX Tel

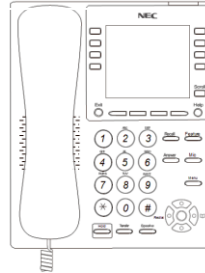

**Bitte lesen Sie diese Anleitung vor Gebrauch des
Systemtelefons aufmerksam durch.**

**Legen Sie die Anleitung für zukünftige Nutzung
griffbereit an einen sicheren Ort.**

Einführung und allgemeine Hinweise

Danke für die Entscheidung ein NEC SV9100 System einzusetzen.

Durch die hohe Flexibilität des Systems und die individuelle Programmierung können manche ihrer **Serviceodes und Leistungsmerkmale** von dieser Anleitung abweichen. Wenden Sie sich bei Fragen an ihren NEC Fachhändler oder Systemadministrator. Notieren Sie sich die Abweichungen.

Eine Anleitung für viele Systemtelefon – Varianten.

Diese Bedienungsanleitung gilt allgemein für NEC-Systemtelefone an einer SV9100. Es spielt nahezu keine Rolle, ob es normale digitale 2-Draht oder Ethernet VoIP-Systemtelefone sind. Auch die Größe und Ausführung des Displays sowie Anzahl und Anordnung der programmierbaren Funktionstasten sind für die Bedienung eher unerheblich. Im Mittelpunkt der Bedienung stehen:

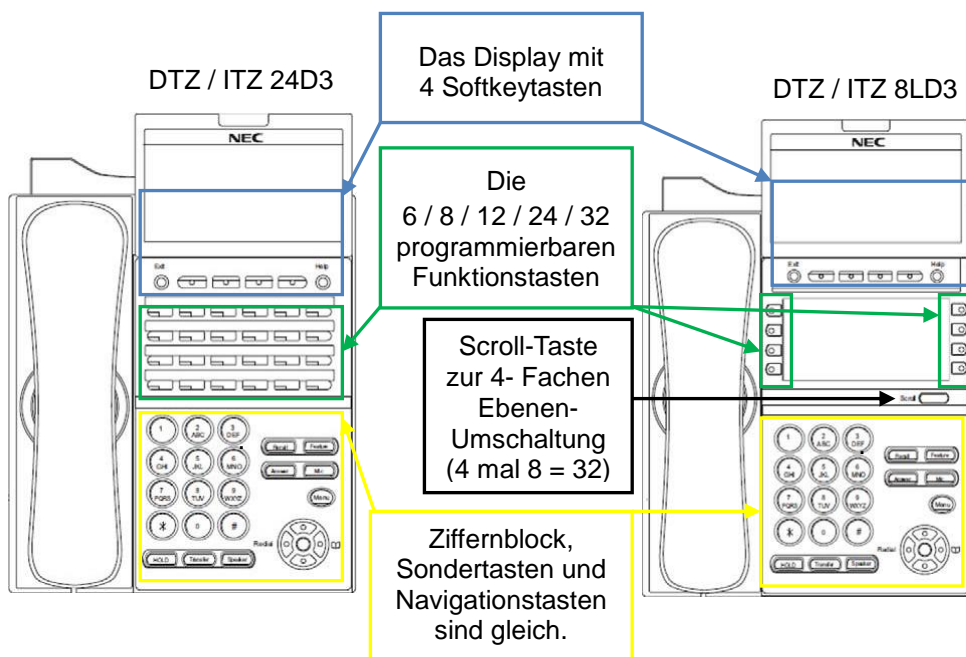

Die NEC Corporation behält sich das Recht vor, Spezifikationen, Funktionen oder Merkmale jederzeit ohne Ankündigung zu verändern. Die NEC Corporation hat dieses Handbuch zum Gebrauch durch seine Mitarbeiter und Kunden erstellt. Die hierin enthaltenen Informationen sind Eigentum der NEC Corporation und dürfen ohne vorherige schriftliche Zustimmung der NEC Corporation nicht vervielfältigt werden.

Copyright 2016, NEC Corporation

Inhaltsverzeichnis

Einführung und allgemeine Hinweise.....	1
Inhaltsverzeichnis.....	2
Anschließen und Aufstellen.....	3
Abgehende Gespräche	10
Abgehende Gespräche aus Speicherlisten.....	11
Wenn ihr Anruf erfolglos war	14
Anrufe beantworten	16
Halten / Vermitteln von Gesprächen	17
Sonstige Leistungsmerkmale	18
Für ihren Komfort	21
Softkey Bedienung (ab Ruhezustand)	23
Softkey Bedienung (ab interner Wählton)	27
Softkey Bedienung (ab internes Rufzeichen)	28
Softkey Bedienung (Interngespräch)	29
Softkey Bedienung (ab intern Besetztzeichen).....	30
Softkey Bedienung (ab externem Rufzeichen)	31
Softkey Bedienung (InMail Voice-Mail)	32
Cursor Tastenfeld (Navigation) Bedienung	33
Optional: In-Mail (Voicemail)	39
Memo.....	44

Anschließen und Aufstellen

DT300 Serie Digitale Systemtelefone anschließen

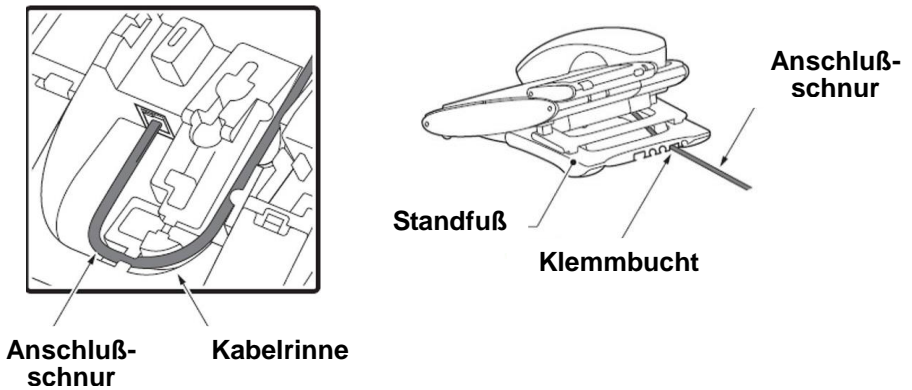
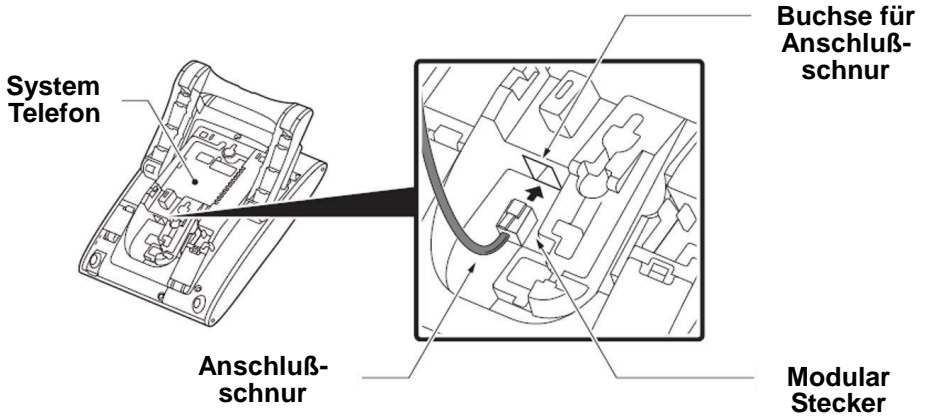

Anschließen und Aufstellen

DT400 Serie Digitale Systemtelefone anschließen

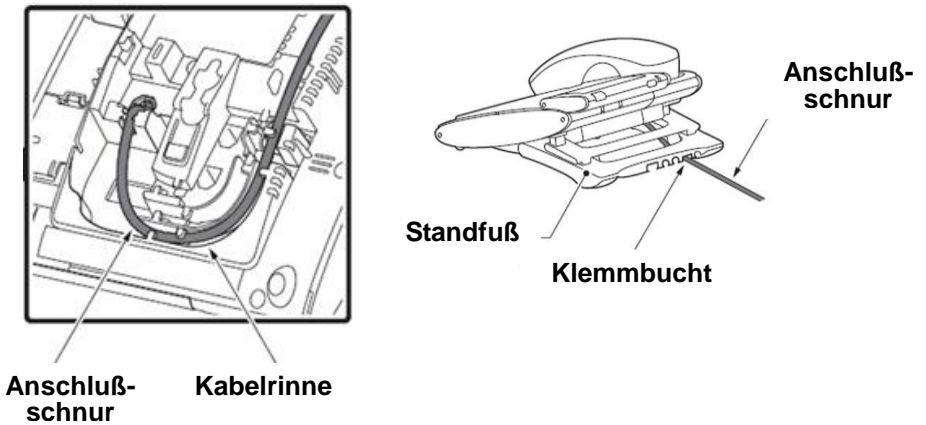
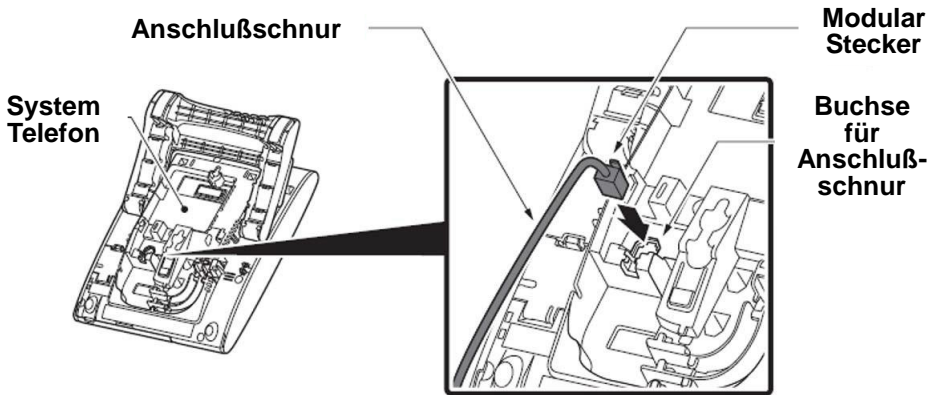

Anschließen und Aufstellen

DT700/800 Serie IP-Systemtelefone anschließen

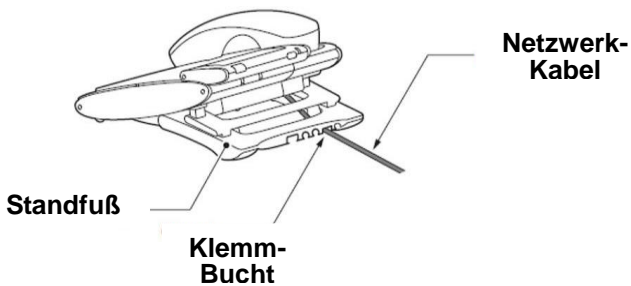
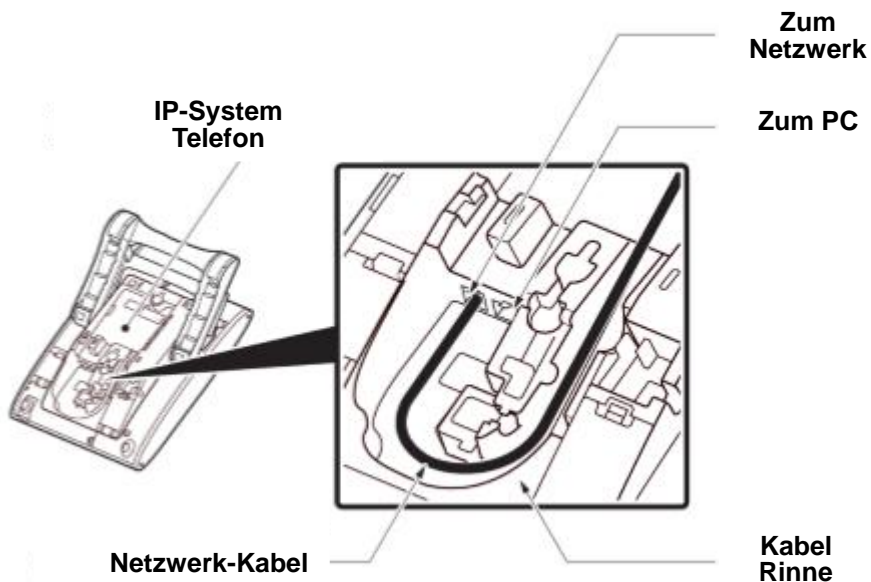

Anschließen und Aufstellen

DT820 Serie IP-Systemtelefone anschließen

Klappen Sie zuerst
den Standfuß nach
oben....

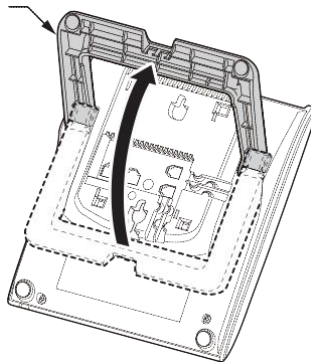

Netzwerk-Kabel

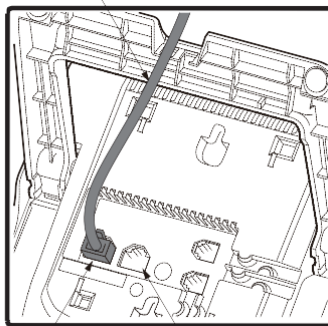

Zum Netzwerk

Zum PC

Anschließen und Aufstellen

DT300/400/700/800 Systemtelefone aufstellen

Mit dem Standfuß können 4 Positionen (Neigungswinkel) eingestellt werden.

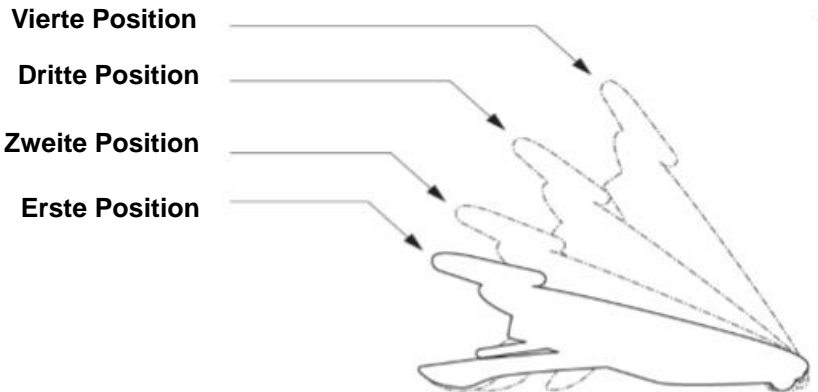

Klappen Sie
zuerst den
Standfuß hoch

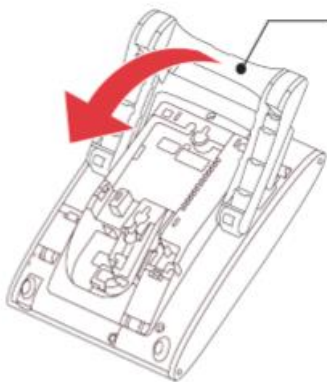

Fixieren Sie den Standfuß in
der gewünschten Position
durch den Stopper

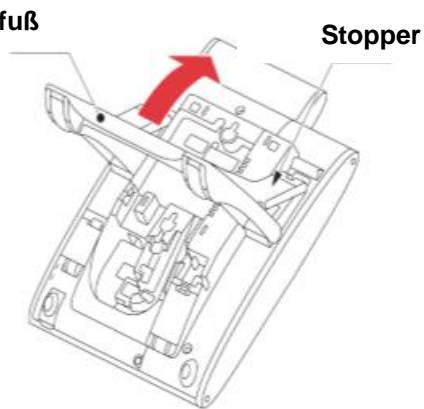

Anschließen und Aufstellen

DT820 Systemtelefone aufstellen

Mit dem Standfuß können 2 Positionen (Neigungswinkel) eingestellt werden.

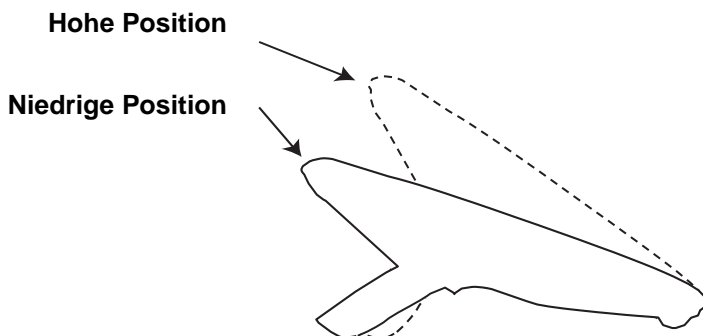

Klappen Sie
zuerst den
Standfuß hoch

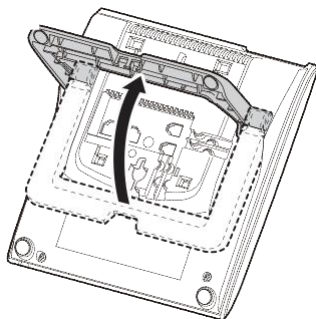

Fixieren Sie den
Standfuß für die
hohe Position
durch die beiden
Stopper

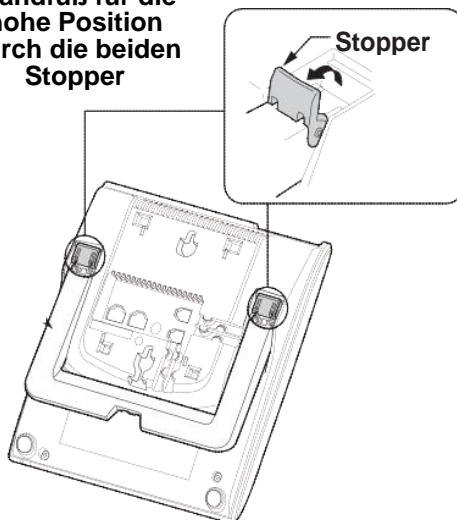

Bedienelemente ihres Systemtelefones

■ NEC Systemtelefon für SV9100 mit 12 programmierbaren Tasten und Display

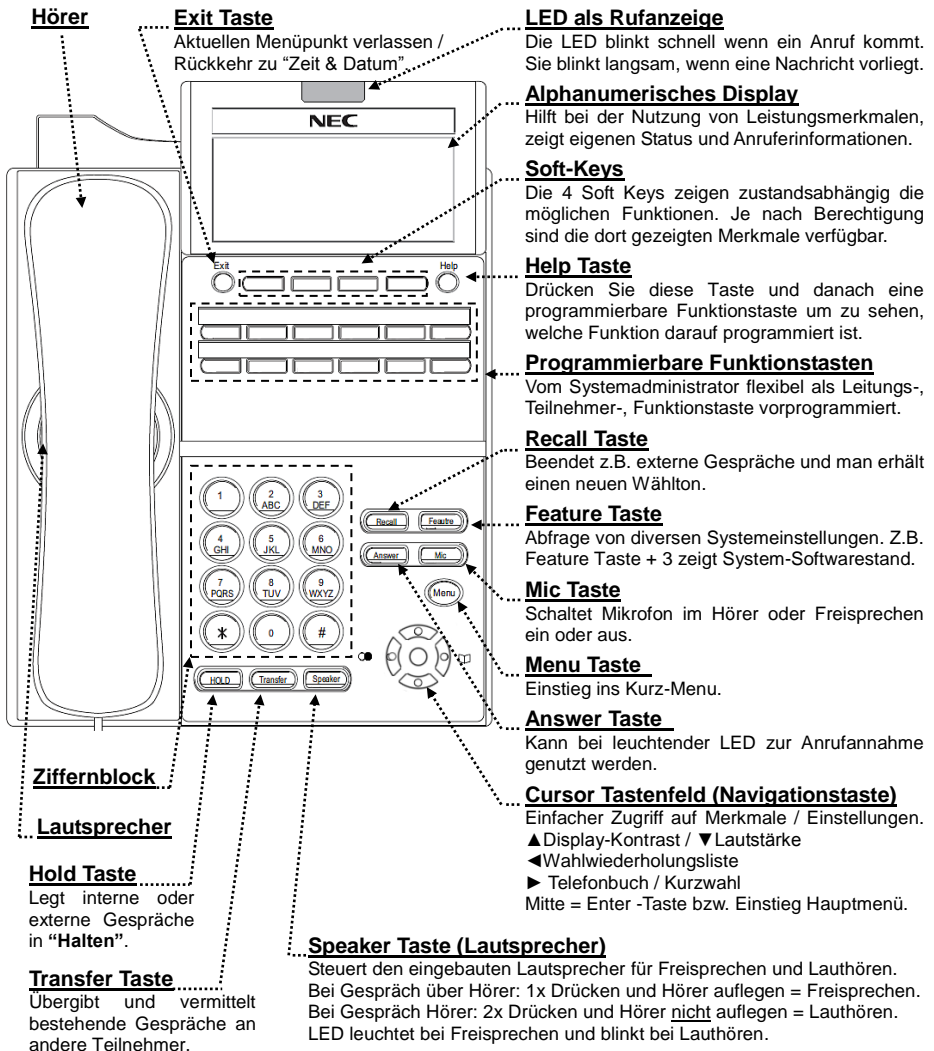

Freisprechoptionen

- Mit Freisprechen können Sie durch Drücken der Taste „Lautsprecher“ telefonieren, ohne den Hörer zu nutzen.
- Mit automatischem Freisprechen können Sie die Taste „Lautsprecher“ drücken ohne den Hörer abzuhängen. Normalerweise ist automatisches Freisprechen schon eingerichtet.
- Nutzen Sie z.B. die Freisprechantwort bei internen Anrufen im Stimmrufmodus, so können Sie direkt in Richtung ihres Telefons sprechen ohne den Hörer abzuhängen. (Ähnlich einer Gegensprechanlage)

Abgehende Gespräche

■ Externes Gespräch aufbauen <über Leitungstaste>

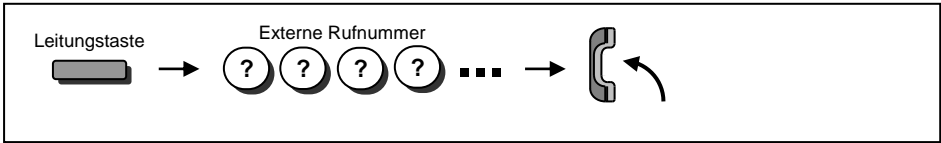

- Bitte warten Sie vor Eingabe der Rufnummer auf das Wählzeichen.
- Funktionstasten können Leitungs- oder Leitungsbündelstasten sein. Fragen Sie ihren NEC Fachhändler.

■ Externes Gespräch aufbauen <über Zugangsodes>

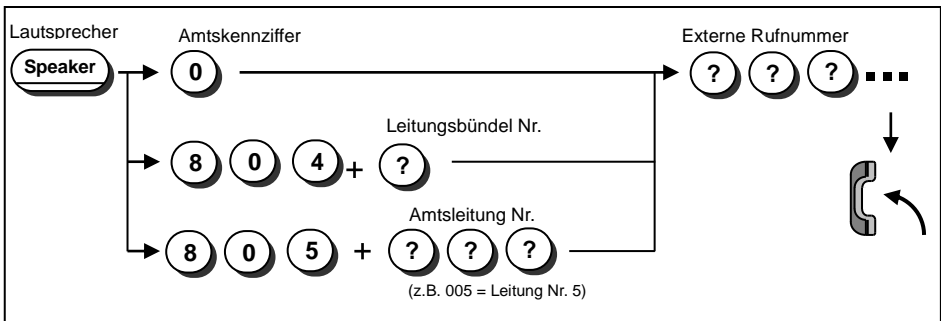

- Zur Änderung der Amtskennziffer wenden Sie sich bitte an ihren NEC Fachhändler.
- Bitte warten Sie vor Eingabe der Rufnummer auf das Wählzeichen.
- Falls Sie mehr als 10 Leitungsbündel haben, wählen Sie nach "804" zwei Ziffern (z.B. 11: Bündel 11). Fragen Sie ihren NEC Fachhändler nach weiteren Details.
- Details zur Nummerierung der Amtsleitungen im System erhalten Sie bei Ihrem NEC Fachhändler.

■ Internes Gespräch aufbauen < über Teilnehmerrufnummer >

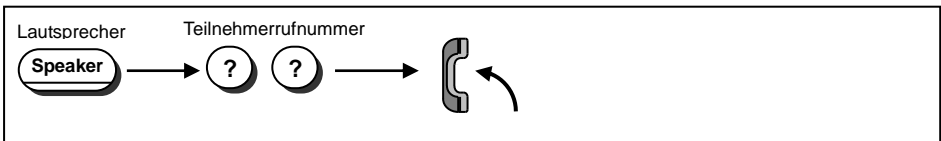

- Ihr Anruf wird entweder im Signal- oder Stimmruf erfolgen. Bei Freizeichen warten Sie, bis das Ziel antwortet (Signalruf). Hören Sie ein „Biep“, können Sie direkt sprechen (Stimmruf). Die Nachwahl von "1" wechselt Stimm-/Signalruf (falls das Ziel ein Systemtelefon ist). Im Normalfall ist die Umschaltung der internen Rufmodi aus Richtung des Anrufenden gesperrt. Bei Änderungswünschen der Einstellungen wenden Sie sich bitte an ihren Systemadministrator oder den NEC Fachhändler.

Abgehende Gespräche aus Speicherlisten

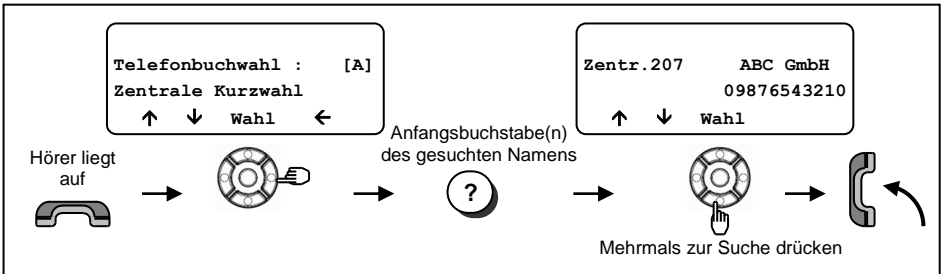

- Sie können durch Eingabe mehrerer Anfangsbuchstaben (bis zu 12) auch spezifischer suchen.
- Auch ohne Anfangsbuchstabe kann gesucht (geblättert) werden. Drücken Sie einfach nur die Cursor-Taste.
- Zum Abbruch der Suche drücken Sie die "Exit" (Löschen / Zurück) Taste.
- Die Suche kann auch über die Softkeys (TelB) begonnen werden.

Wahlwiederholungsliste / Wahlwiederholung

**Wahl- Wdh.
Liste**

Wahlwdh. [#]/Kurzwahlz.
3-11 15:06
↑ ↓ Ableg Lösch

Wahlwdh. [#]/Kurzwahlz.
3-11 15:06
↑ ↓ Ableg Lösch

Hörer liegt auf
→
= letzter Eintrag wird gewählt alternativ
Aufrufen einer Kurzwahl durch
Eingabe der Platznummer
↓
→
In der Liste auf-/ab blättern.
alternativ
mit den Softkeys ↑/↓ blättern
→

Softkey Kurztext	Leistungsmerkmal	Nächste Schritte
↑ ↓	Blättern	Die max. 10 Einträge in der Liste durchblättern. Anruf an die gezeigte Nummer: Hörer abheben oder Lautsprechertaste (Speaker) drücken.
Ableg	Speichert die angezeigte Rufnummer als Kurzwahlziel (Kwz)	Drücken Sie "STA" (persönliches Kwz), "TelB" (System Kwz) oder "TELBK" (Telefonbuch), ordnen Sie die Speicherplatznummer und einen Namen zu. (Speichern mit „Hold / Halten“ Taste.)
Lösch	Eintrag / Liste Löschen	Drücken Sie „Diese“ zum Löschen einzelner Einträge oder „Alle“ zum Löschen der gesamten Liste.

**Wahl-Wdh.
Letztes Ziel**

Lautsprecher

Speaker

→

8

1

6

→

- Das System speichert die 10 zuletzt gewählten Rufnummern zur Auflistung und Wahlwiederholung.
- Zum Verlassen der Wahlwiederholungsliste drücken Sie die "Exit" (Löschen / Zurück) Taste.

Abgehende Gespräche aus Speicherlisten

■ Anruferliste (Erhaltene und verpasste Anrufe)

**Anrufer-
liste**

01: 099887766
(*) 5-11 15:06
↑ ↓ Ableg Lösch

02: 099777123
 3-11 15:06
↑ ↓ Ableg Lösch

Hörer liegt auf **Doppelklick** auf linke Navigationstaste

→

→

→

Erscheint ganz oben links das Symbol haben Sie neue verpasste Anrufe. Die Beschriftung (Funktion) der Softkeys ändert sich dadurch nicht.

***** = Verpasster Anruf

In der Liste auf-/ab blättern.
alternativ mit den Softkeys ↑/↓ blättern

Softkey Kurztext	Leistungsmerkmal	Nächste Schritte
↑ ↓	Blättern	Die max. 10 Einträge in der Liste durchblättern. Anruf an die gezeigte Nummer: Hörer abheben oder Lautsprechertaste (Speaker) drücken.
Ableg	Speichert die angezeigte Rufnummer als Kurzwahlziel (Kwz)	Drücken Sie „STA“ (persönliches Kwz), „TelB“ (System Kwz) oder „TELBK“ (Telefonbuch), ordnen Sie die Speicherplatznummer und einen Namen zu. (Speichern mit „Hold / Halten“ Taste.)
Lösch	Eintrag / Liste Löschen	Drücken Sie „Diese“ zum Löschen einzelner Einträge oder „Alle“ zum Löschen der gesamten Liste.

- Das System speichert die 10 zuletzt erhaltenen Rufnummern zur Auflistung und komfortablen Rückruf.
- Zum Verlassen der Anruferliste drücken Sie die "Exit" (Löschen / Zurück) Taste.

Abgehende Gespräche aus Speicherlisten

■ Direkte Wahl von Kurzwahlzielen <für externe Anrufe>

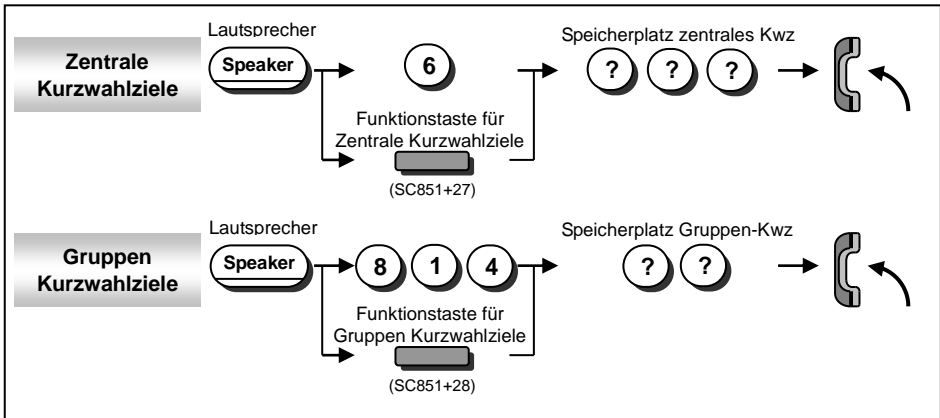

- Die Stellenanzahl des Speicherplatzes ist im System festgelegt. (0-9 <nur Gruppen Kwz>/ 00-99 / 000-999)
- Die Rufnummern und Namen der Kurzwahlziele müssen vorher im System eingepflegt sein.
- Gruppen Kwz erfordern Systemeinstellungen. Fragen Sie ihren NEC Fachhändler nach den Details hierzu.

■ Gesprächsaufbau über Teilnehmertaste (intern) / Zieltaste (extern)

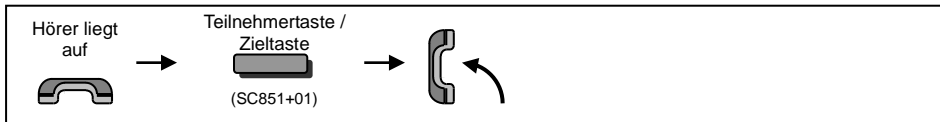

- Die Teilnehmerrufnummer / externe Rufnummer muss vorher auf der Funktionstaste gespeichert sein.
- Vor einer externen Rufnummer muss die Amtskennziffer "0" stehen.

Wenn ihr Anruf erfolglos war

■ Warten auf Frei / Rückruf

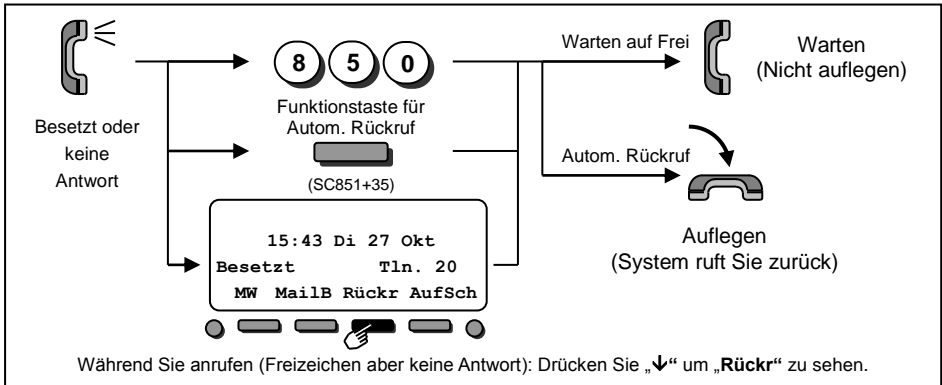

- **Warten auf Frei:** Kommt bei Internanruf das Freizeichen, warten Sie, bis gerufener Teilnehmer antwortet. Kommt bei Amtsbelegung der Wählton, können Sie die externe Rufnummer wählen.
 - **Rückruf:** Intern: Sobald der ursprünglich gerufene Teilnehmer erreichbar wird, klingelt zuerst ihr Telefon. Heben Sie dann ihren Hörer ab und der Rufaufbau erfolgt automatisch. Extern*: Sobald eine Amtsleitung frei wird, klingelt ihr Telefon. Heben Sie dann ihren Hörer ab, warten auf den Wählton und beginnen mit der Wahl der externen Rufnummer.
- * Rückruf bei Extern nur wenn alle Amtsleitungen belegt waren, nicht im Besetztfall des externen Anrufzieles!

■ Löschen Warten auf Frei / Rückruf

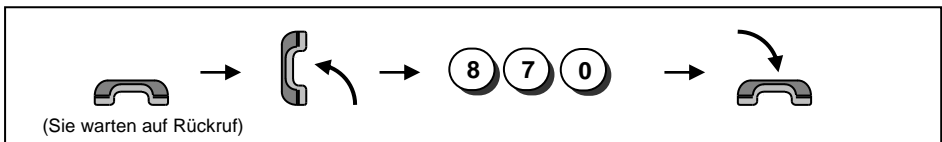

■ Wahlwiederholung automatisch <nur Anrufe an externe Ziele>

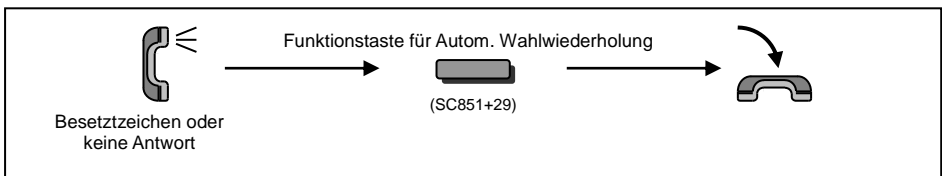

- Bei aktivierter automatischer Wahlwiederholung blinkt diese Funktionstaste und das System wählt periodisch diese Rufnummer automatisch wieder an. Die Wiederholzeit ist im System programmierbar.
- Heben Sie bei Antwort des gerufenen Zieles bitte den Hörer ab und führen Sie ihr Gespräch.
- Löschen der automatischen Wahlwiederholung durch erneutes Drücken der blinkenden Funktionstaste .

Wenn Ihr Anruf erfolglos war

■ Mitteilung wartet aktivieren <nur interne Anrufe>

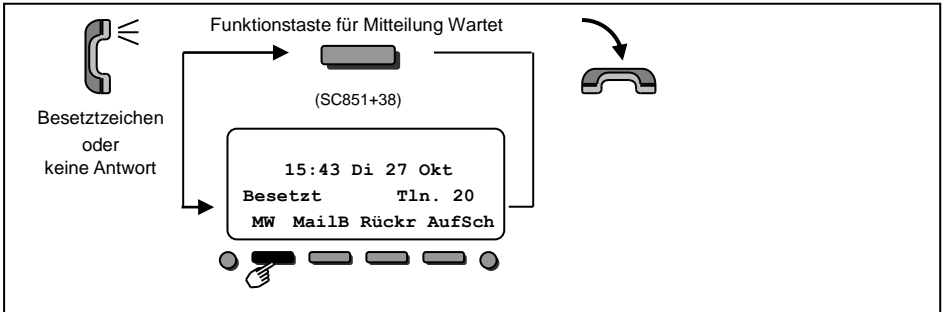

- Wenn Sie MW aktivieren, blinkt die MW LED beim Ziel in grün und ihre MW LED zeigt dauergrün.

■ Mitteilung wartet beantworten (Ihre LED blinkt grün)

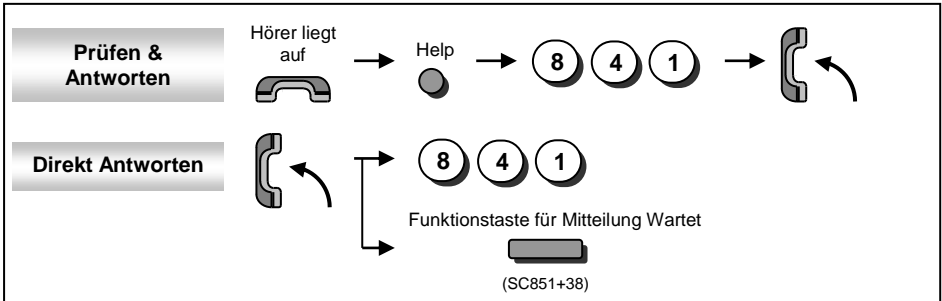

- Wenn Sie auf MW antworten, geht die MW LED automatisch aus sobald der gerufene „Absender“ antwortet.
- Nach "Help 841" können Sie den gewünschten „Absender“ über die Cursorasten (▲/▼) auswählen und bevorzugt anrufen, falls mehrere Rufnummern in der MW Liste vorhanden sind.

■ Löschen Mitteilung wartet

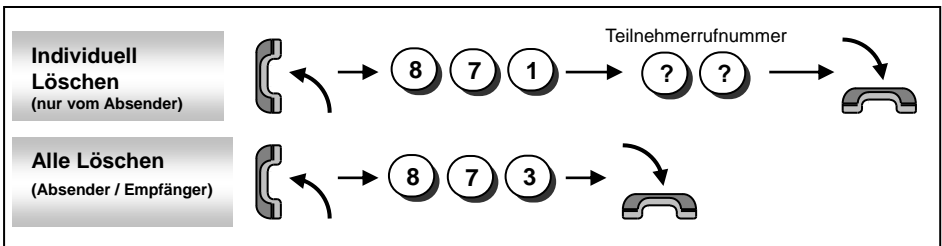

Anrufe beantworten

■ Externe Anrufe beantworten

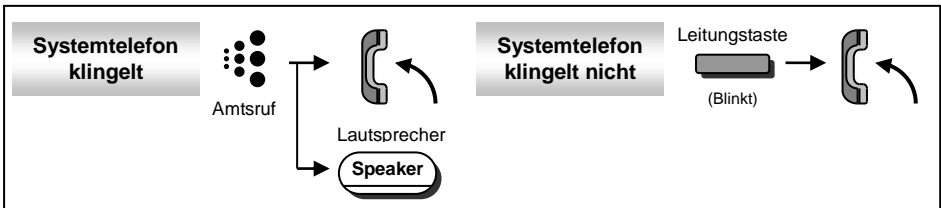

- Prüfen Sie den Status des eingebauten Freisprechmikrofones, bevor Sie im Freisprechmodus antworten wollen. (MicTaste: LED an = Mikro aktiv, LED aus = Mikro stumm).

■ Interne Anrufe beantworten

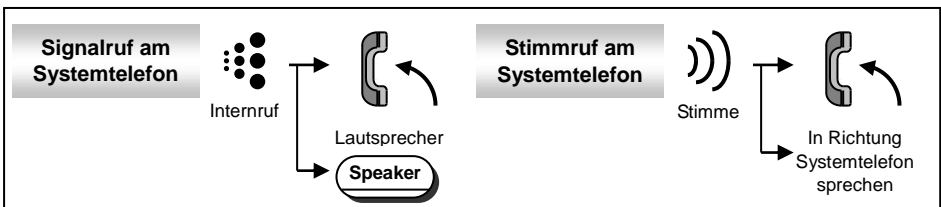

- Sie können den internen Anrufmodus (Signalruf oder Stimmruf) an ihrem Systemtelefon einstellen: **„Signalruf“: Speaker /Lautsprecher -> 823** oder **„Stimmruf“: Speaker /Lautsprecher -> 821**.
- Prüfen Sie den Status des eingebauten Freisprechmikrofones, bevor Sie im Freisprechmodus antworten wollen. (MicTaste: LED an = Mikro aktiv, LED aus = Mikro stumm).

■ Anrufe heranzholen / Call Pickup <von anderen Teilnehmern>

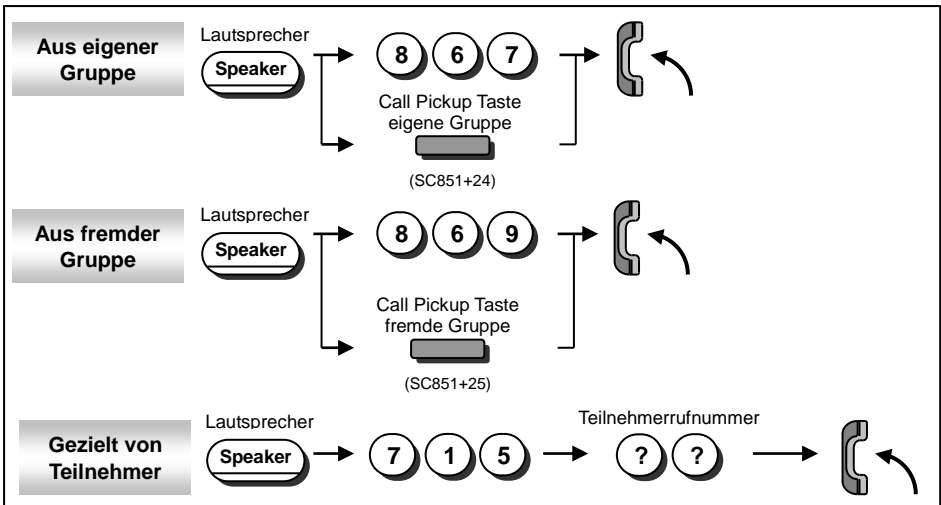

- Zur Einrichtung von Rufübernahmegruppen sind Systemeinstellungen notwendig. Fragen Sie ihren NEC Fachhändler nach den Details hierzu.
- Anrufe heranzholen / Call Pickup ist auch über die Softkeys möglich.

Halten / Vermitteln von Gesprächen

■ Halten und Wiederaufnahmen eines Gespräches

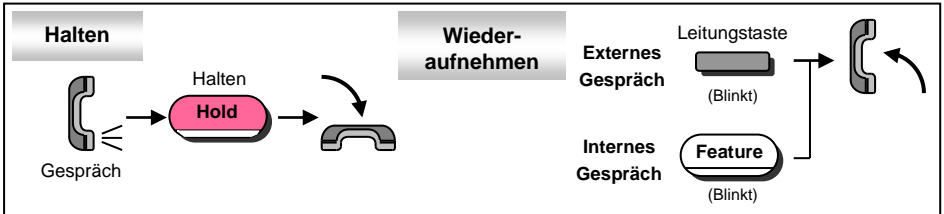

- Interngespräche liegen im "Exklusives Halten" auf ihrem Systemtelefon. Zugriff nur durch Sie.
- Externgespräche liegen im normalen "Halten". Andere Teilnehmer können das Gespräch aufnehmen.

■ Exklusives Halten

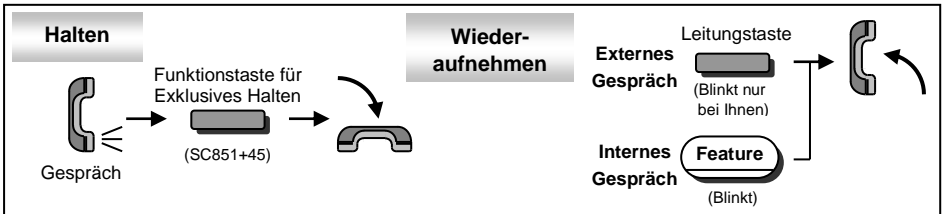

- Legt Externgespräche in "Exklusives Halten". Andere Teilnehmer können das Gespräch **nicht** aufnehmen.

■ Aufnahmen eines gehaltenen Externgespräches

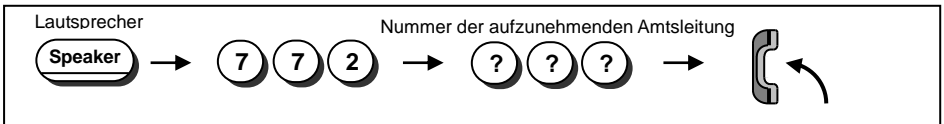

- Die Nummern der Amtsleitungsports ihres Systems erfragen Sie bitte bei ihrem NEC Fachhändler.

■ Vermitteln eines Gespräches zu einem anderen Teilnehmer

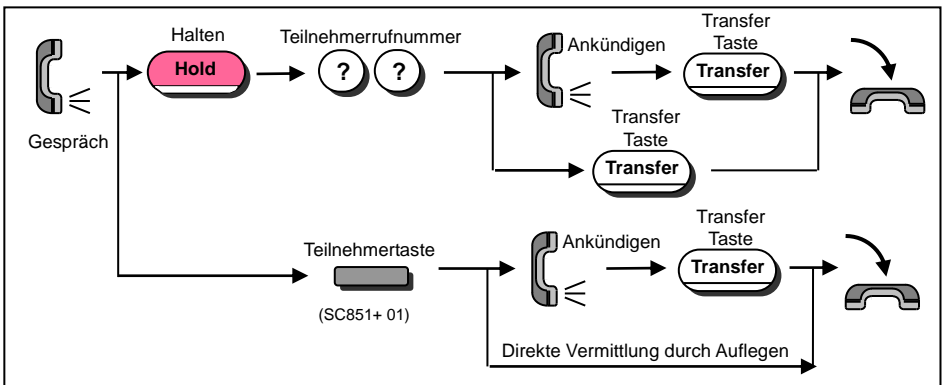

Sonstige Leistungsmerkmale

■ Anrufschutz / Ruhe vor dem Telefon

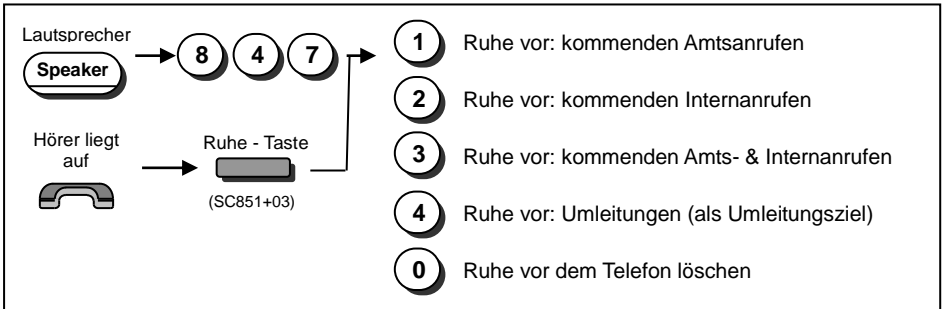

- Wenn Sie Ruhe / Anrufschutz aktiviert haben, leuchtet die als Ruhe / Anrufschutz programmierte Funktionstaste rot und Sie hören einen Sonderton als internen Wählton.

■ Konferenz

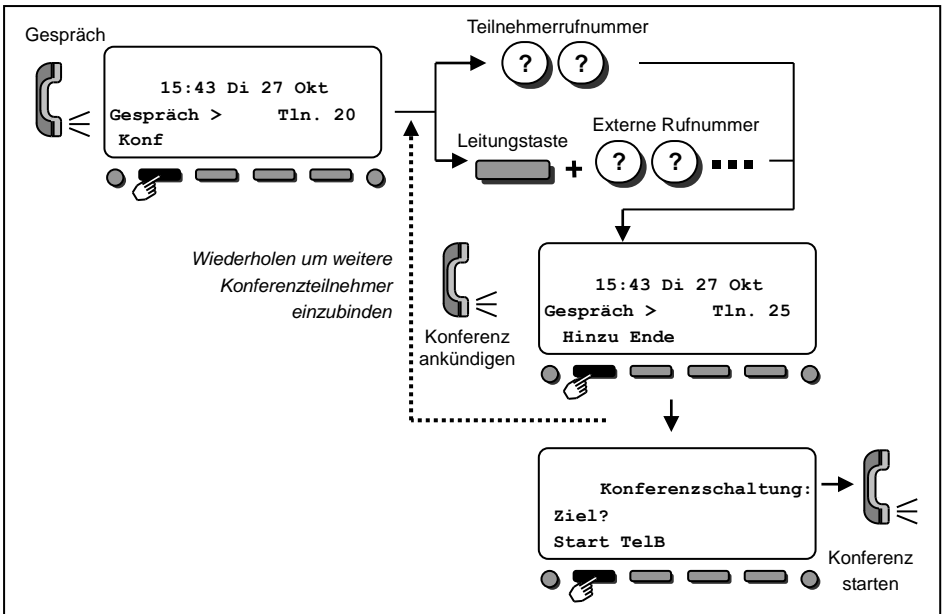

- Sie können diese Schritte wiederholen um weitere Teilnehmer in die Konferenz einzubinden.
- Bis zu 32 Teilnehmer (inkl. ihr Telefon) können teilnehmen. Je nach Situation, Lage und Entfernung der Anrufziele können die Lautstärkepegel angepasst werden. Fragen Sie hierzu ihren NEC Fachhändler.

Sonstige Leistungsmerkmale

■ Rufumleitungen

Wenn Sie Rufumleitung / Follow Me einschalten, wird das Umleitziel im Display angezeigt und Sie hören einen Sonderwählton. (Rufumleitung / Follow Me kann auch über die Softkeys gesteuert werden.)

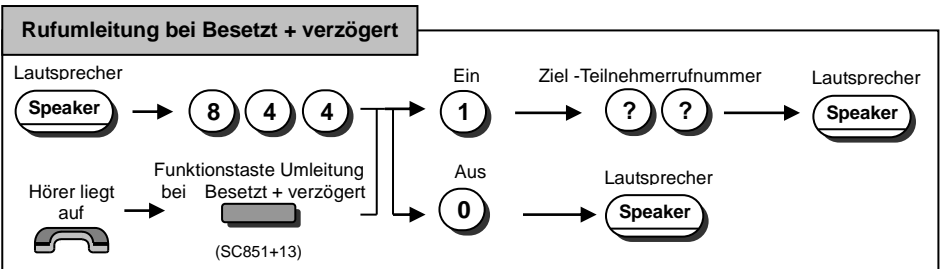
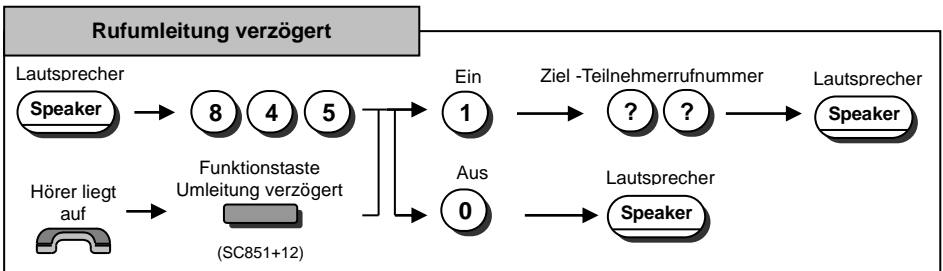
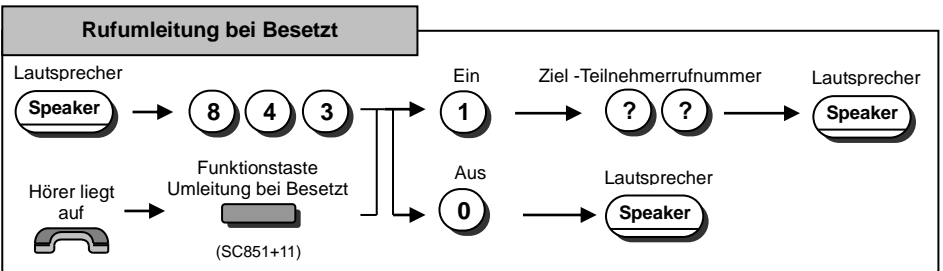
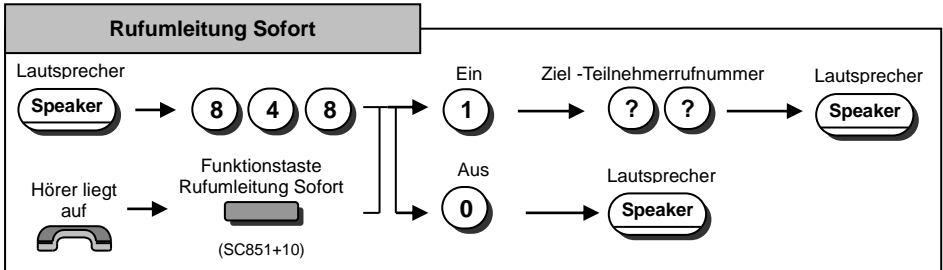

Sonstige Leistungsmerkmale

■ Rufumleitungen (Fortsetzung)

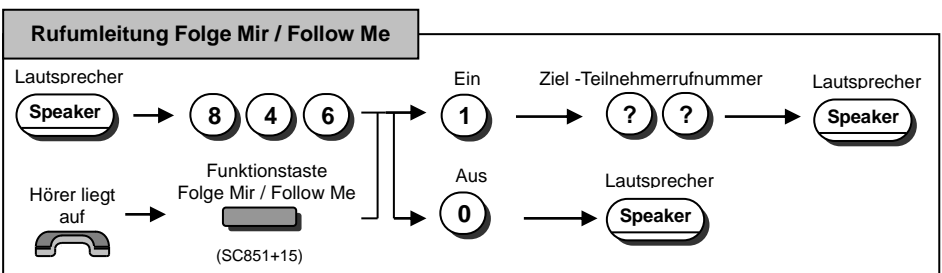
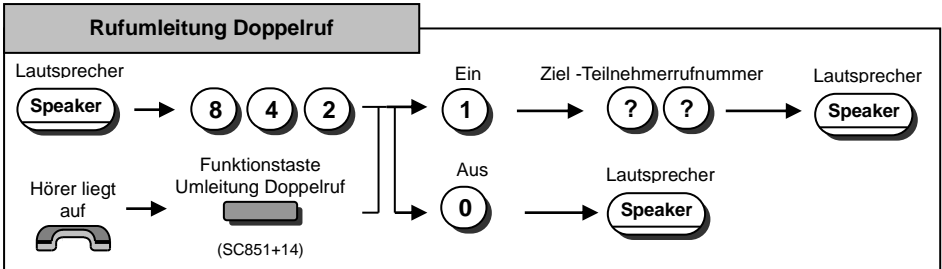

■ Löschen (Rücksetzen) der gebräuchlichsten Leistungsmerkmale

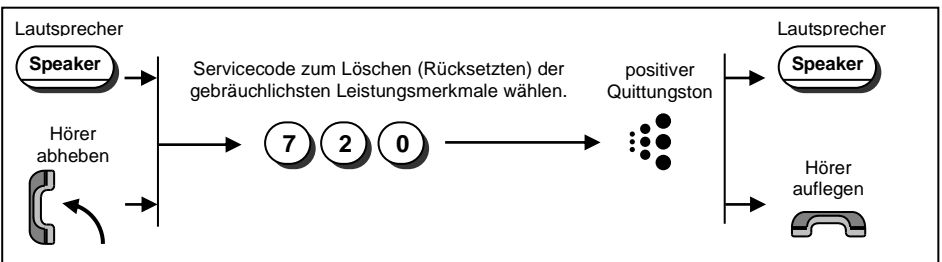

- Manchmal kommt es vor, dass man unbeabsichtigt diverse Leistungsmerkmale aktiviert hat und sich das Telefon nicht wie erwartet verhält. Mit diesem Servicecode können Sie die gebräuchlichsten Leistungsmerkmale wie z.B. Rufumleitungen, Rückrufe, Mitteilung wartet, Ruhe vor dem Telefon etc. „auf einen Schlag“ löschen bzw. zurücksetzen.

Für ihren Komfort

■ Programmierbare Funktionstasten

Programmierbare Funktionstasten dienen als Leitungs-, Teilnehmer- oder Funktionstasten. Sie drücken einfach diese Taste um die zugeordnete Funktion zu nutzen und brauchen keine Servicecodes zu wählen.

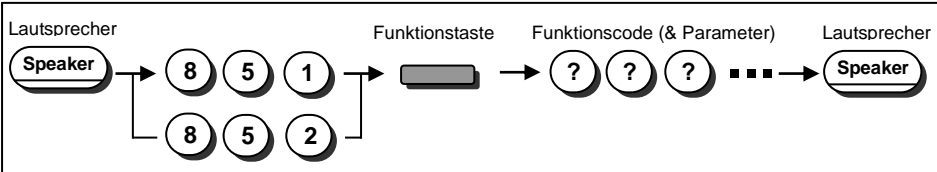

- Es gibt zwei Arten von Funktionstasten. („allgemeine“ Funktionstasten werden über **851** eingerichtet, „spezielle“ Funktionstasten über **852**).
- Spezielle Funktionstasten haben Priorität. Sie können Allgemeine mit Speziellen einfach überschreiben.
- Wenn Sie jedoch eine „spezielle“ Funktion mit einer „allgemeinen“ Funktion überschreiben wollen, müssen Sie vorher **„bewusst“** die „Spezielle“ Funktion mit **„852 + 000“** auf dieser Taste löschen.
- Im Werkzustand sind die programmierbaren Funktionstasten 1 – 12 als Leitungstasten eingerichtet. Wenn Sie „allgemeine“ Funktionen auf ungenutzte Leitungstasten programmieren möchten, so müssen Sie diese Funktionstasten vorher bewusst mit **„852 + 000“** löschen.
- Programmierbare Funktionstasten können mit **„852 + 000“** oder **„851 + 00“** gelöscht werden.
- Programmierbare Funktionstasten können auch über die Softkeys programmiert werden.

■ Teilnehmertaste (intern) / Zieltaste (extern)

Sie können Programmierbare Funktionstasten als Teilnehmertasten (intern) oder Zieltasten (extern) belegen. Ein Tastendruck reicht dann um dorthin ein Gespräch aufzubauen.

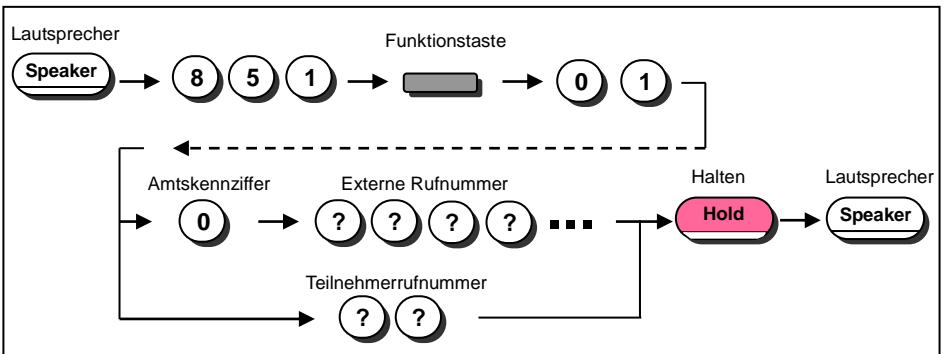

- Zur Änderung der Amtskennziffer wenden Sie sich bitte an ihren NEC Fachhändler.
- Im Werkzustand sind die programmierbaren Funktionstasten 1 – 12 als Leitungstasten eingerichtet. Wenn Sie „Teilnehmertaste“ oder „Zieltaste“ auf ungenutzte Leitungstasten programmieren möchten, so müssen Sie diese Funktionstasten vorher bewusst mit **„852 + 000“** löschen.
- Als „Teilnehmertaste“ kann der Teilnehmerzustand werden. (Frei = LED aus, Besetzt = LED an)
- Als „Zieltaste“ muss die Amtskennziffer vor der externen Rufnummer stehen.
- Es können bis zu 36 Ziffern als Rufnummer gespeichert werden, aber kein Name dazu.
- Wenn Sie weitere Tasten programmieren wollen, dann drücken Sie an Stelle der Taste Speaker/Lautsprecher einfach eine weitere programmierbare Funktionstaste.
- „Zieltasten“ können auch über die Softkeys programmiert werden.

Für ihren Komfort

■ Kurzwahlziele (Kwz) speichern

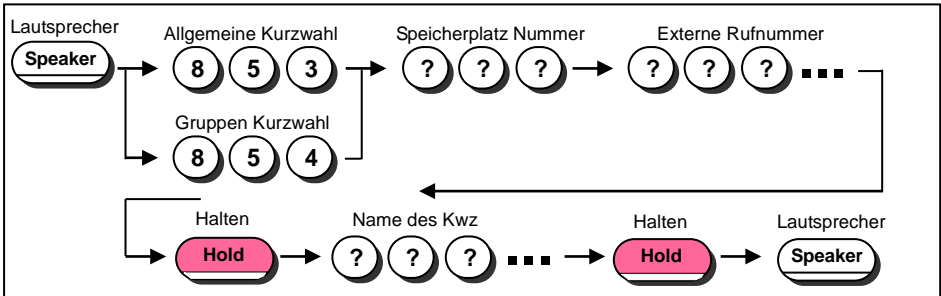

- Die Stellenanzahl des Speicherplatzes ist im System festgelegt. (0-9 <nur Gruppen Kwz>/ 00-99 / 000-999)
- Gruppen Kwz erfordern Systemeinstellungen. Fragen Sie ihren NEC Fachhändler nach den Details hierzu.
- Die Namen der Kurzwahlziele können Sie über den Ziffernblock eingeben. (siehe unten)
- Die Rufnummer kann max. 36 Ziffern haben. Der Name kann max. 12 Zeichen haben.
- Wollen Sie weitere Kwz eingeben, wählen Sie nach Hold/Halten eine Speicherplatz Nr. statt Speaker/Ltsp.
- Sie können den Namen auch weglassen. (Keine Eingabe machen sondern direkt Hold/Halten drücken).
- Kurzwahlziele löschen Sie durch Drücken der Taste „Exit“ nach Eingabe der Speicherplatznummer.
- Auch über die Softkeys und die Cursor-Navigationstasten können Sie Kurzwahlziele einrichten.

■ Eingabe alphanumerischer Zeichen

Zur Eingabe eines Namens nutzen Sie den Ziffernblock wie unten dargestellt.
Drücken Sie z.B. die Taste „2“ einmal für ein „A“, zweimal für ein „B“ usw.

1-mal drücken nimmt das Zeichen und Cursor geht nach rechts.
2-mal drücken gibt „Leerzeichen“.

Feature Löscht jeweils das Zeichen vom Cursor aus links. (Backspace)

Softkey Bedienung (ab Ruhezustand)

■ Display- Varianten im Ruhezustand

Im „normalen“ Ruhezustand, also ohne aktivierte Umleitungen oder sonstige Merkmale, gibt es zwei Varianten:

Sie haben **keine** Voicemail-Nachrichten.
Sie haben **keine** verpassten Anrufe.

15:43 Di 27 Okt
20 Tln. 20
Liste TelB Int.M Prog



Erscheint ganz oben links das Symbol ,
haben Sie verpasste Anrufe.
Die Beschriftung (Funktion) der Softkeys
ändert sich dadurch nicht.

Sie haben Voicemail-Nachrichten. (VM)
Sie haben verpasste Anrufe.

 VM
15:43 Di 27 Okt
20 Tln. 20
MailB Menu



Zum Menu
(wie Softkey-Belegung links)
Die Bedienschritte für den Zugriff auf Ihre
Mailbox folgen ab Seite 27

■ „Liste“ Softkey

Sie können durch Drücken des „Liste“ Softkeys auf die Einträge in den Anruflisten zugreifen.

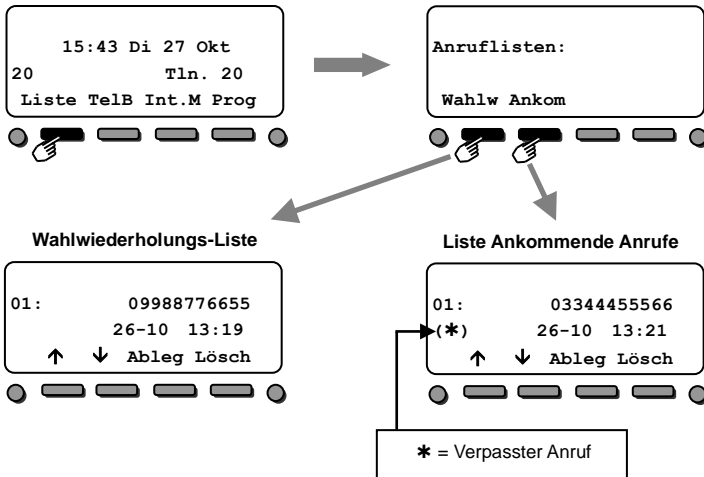

Softkey Kurztext	Leistungsmerkmal	Nächste Schritte
↑ ↓	Blättern	Die max. 10 Einträge in der Liste durchblättern. Anruf an die gezeigte Nummer: Hörer abheben oder Lautsprechertaste (Speaker) drücken.
Ableg	Speichert die angezeigte Rufnummer als Kurzwahlziel (Kwz)	Drücken Sie „ STA “ (persönliches Kwz), „ TelB “ (System Kwz) oder „ TELBK “ (Telefonbuch), ordnen Sie die Speicherplatznummer und einen Namen zu. (Speichern mit „Hold / Halten“ Taste.)
Lösch	Eintrag / Liste Löschen	Drücken Sie „ Diese “ zum Löschen einzelner Einträge oder „ Alle “ zum Löschen der gesamten Liste.

Softkey Bedienung (ab Ruhezustand)

■ "TelB" (Telefon-Buch) Softkey

Sie können durch Drücken des „TelB“ Softkeys auf die Einträge in den Telefonbüchern zugreifen.

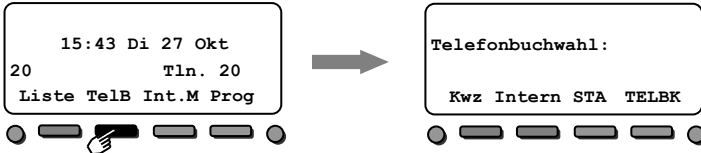

Softkey Kurztext	Leistungsmerkmal	Nächste Schritte
Kwz	Zugriff auf die Zentralen- oder Gruppen Kurzwahlziele	<p>Drücken Sie „Zentr“ für den Zugriff auf die zentralen Kurzwahlziele oder „Grupp“ für den Zugriff auf die Gruppenspezifischen Kurzwahlziele.</p> <p>Suchen Sie einen Eintrag über die Eingabe von Anfangsbuchstabe(n) oder durch Blättern mit ↑ ↓.</p> <p>Anruf an die gezeigte Nummer: Softkey „Wahl“ drücken, Hörer abheben oder Lautsprechertaste (Speaker) drücken.</p>
Intern	Zugriff auf das Verzeichnis der internen Teilnehmer	<p>Suchen Sie einen Eintrag über die Eingabe von Anfangsbuchstabe(n) oder durch Blättern mit ↑ ↓.</p> <p>Anruf an die gezeigte Nummer: Softkey „Wahl“ drücken, Hörer abheben oder Lautsprechertaste (Speaker) drücken.</p>
STA	Zugriff auf die eigenen Zielwahlen	<p>Jeder Teilnehmer hat 10 eigene/private Speicherplätze. Diese sind den Zifferntasten 0 bis 9 zugeordnet. Drückt man z.B. die Zifferntaste 3 länger als 2 Sekunden wird die Rufnummer unter Zielwahlplatz 3 angewählt.</p> <p>Bedienung über den Softkey „STA“:</p> <p>Suchen Sie einen Eintrag über die Eingabe von Anfangsbuchstabe(n) oder durch Blättern mit ↑ ↓.</p> <p>Anruf an die gezeigte Nummer: Softkey „Wahl“ drücken, Hörer abheben oder Lautsprechertaste (Speaker) drücken.</p>
TELBK	Zugriff auf weitere Telefonbücher	<p>Zusätzlich zu den Kurzwahlzielen und privaten Zielen können noch weitere Telefonbücher im System eingerichtet werden. Fragen Sie ihren NEC Fachhändler nach den Details hierzu.</p>

Softkey Bedienung (ab Ruhezustand)

■ "Int.M" (Intern Menü) Softkey

Sie können durch Drücken des „Int.M“ Softkeys auf diverse interne Leistungsmerkmale zugreifen.

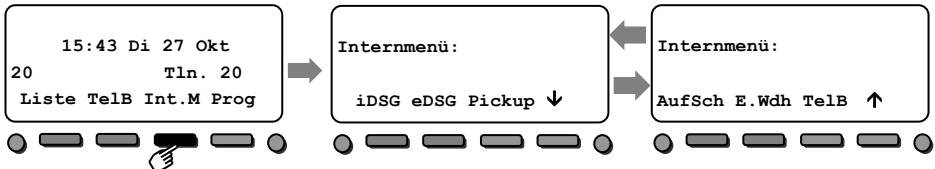

Softkey Kurztext	Leistungsmerkmal	Nächste Schritte
iDSG	Interne Durchsagen	Drücken Sie „iDSG“ und danach die gewünschte Gruppen-Nummer. Die Durchsage erfolgt über die Lautsprecher der Systemtelefone die dieser Gruppe zugeordnet sind.
eDSG	Externe Durchsagen	Drücken Sie „eDSG“ und danach die gewünschte Gruppen-Nummer. Die Durchsage erfolgt über extern angeschlossene Lautsprecher.
Pickup	Pickup von Anrufen und Antwort auf Durchsagen	„ GI-Grp “ zum Heranholen von Anrufen aus eigener Gruppe. „ eDSG “: Antworten auf externe (Lautsprecher) Durchsagen. „ iDSG “: Antworten auf interne (Systemtelefon) Durchsagen.
↓	-	Weitere Leistungsmerkmale im Softkey-Internmenü
AufSch	Aufschalten	Wählen Sie die Teilnehmernummer des gewünschten Aufschalt-/Eindringzieles.
E.Wdh	Erweiterte Wahlwdh	Die Rufnummer der erweiterten Wahlwiederholung wird gewählt.
TelB	Zugriff auf Telefonbücher	„Kwz“ Zugriff auf Zentrale- oder Gruppenkurzwahlziele. „Intern“ Zugriff auf Verzeichnis interner Teilnehmer. „STA“ Zugriff auf eigene/private 10 Speicherplätze. „TELBK“ Zugriff auf zusätzliche Telefonbücher.
↓	-	Vorherige Leistungsmerkmale im Softkey-Internmenü

Softkey Bedienung (ab Ruhezustand)

■ “Prog” (Programmiermenü) Softkey

Sie können durch Drücken des „Prog“ Softkeys auf diverse Einstellungen im Programmiermenü zugreifen.

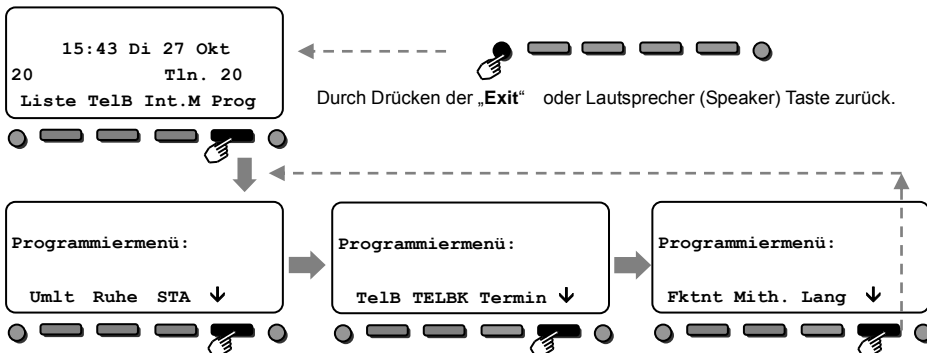

Softkey Kurztext	Leistungsmerkmal	Nächste Schritte
Umlt	Rufumleitungen	Drücken Sie „Umlt“ und wählen Sie die Art der Rufumleitung aus. Danach legen Sie fest, ob sie diese Rufumleitungsart Ein- oder Ausschalten möchten. Nach Eingabe der Rufnummer des Umltzieles drücken Sie die Lautsprechertaste (Speaker).
Ruhe	Ruhe vor dem Telefon / Anrufschutz	Drücken Sie „Ruhe“ und wählen Sie aus, vor welchen Anruftypen Sie Ruhe haben wollen.
STA	Programmierung der der eigenen Zielwahlstasten (Ziffernblock 0 bis 9)	Wählen Sie zuerst die Zifferntaste aus, auf der die Rufnummer gespeichert werden soll. Z.B. die „8“. Danach die Rufnummer eingeben und der Taste Halten (Hold) bestätigen. Dann den Namen eingeben und mit der Taste Halten (Hold) abschließen. Über die Taste Lautsprecher (Speaker) verlassen Sie dieses Menü. Zur Wahl die Zifferntaste >2 Sek. drücken.
TelB	Programmierung des Telefonbuchs / der Kurzwahlziele	„ ABBc “ Zentrale Kurzwahlziele einrichten. „ ABBg “ Gruppenspezifische Kurzwahlziele einrichten. Wählen Sie den zu belegenden Speicherplatz aus. Z.B. 217. Danach die Rufnummer eingeben und mit der Taste Halten (Hold) bestätigen. Dann den Namen eingeben und mit der Taste Halten (Hold) abschließen.
TELBK	Programmierung des zusätzlichen Telefonbuchs	Zusätzlich zu den Kurzwahlzielen und privaten Zielen können noch weitere Telefonbücher im System eingerichtet werden. Fragen Sie ihren NEC Fachhändler nach den Details hierzu.
Termin	Termin einrichten	„Drücken Sie „ Termin “ und wählen Sie den Termintyp aus. „ 1-Mal “ wird Sie einmalig zur eingegebenen Uhrzeit erinnern. „ Tägl “ wird Sie täglich zur eingegebenen Uhrzeit erinnern. Löschen der Termine erfolgt über die Eingabe von 9999.
Fktn	Programmieren der Funktionstasten	Drücken Sie „ Fktn “ zur Programmierung der Funktionstasten. Wählen Sie die gewünschte Funktionstaste aus und geben Sie den gewünschten Funktionstastencode (+ Parameter) ein.
Mith.	Softkey in Europa nicht unterstützt	Mithören einer Nachricht zur Mailbox (wie Anrufbeantworter) über Funktionstaste (SC851+91) oder Servicecode 725.
Lang	Bedienersprachen	Mit „ Lang “ wählen Sie, ob Sie die Displaysprache „ Disp “ oder die Sprache der Voicemail-Bedienung „ VMail “ einstellen wollen. Für das eigene Systemtelefon drücken Sie „ Own “ für ein anderes Systemtelefon „ Other “ gefolgt von dessen Rufnummer.

Softkey Bedienung (ab interner Wählton)

■ Softkey Bedienung bei abgenommenem Hörer < interner Wählton >

Sobald Sie den Hörer abgenommen oder die Taste „Speaker / Lautsprecher“ gedrückt haben, erscheinen folgende Softkeys:

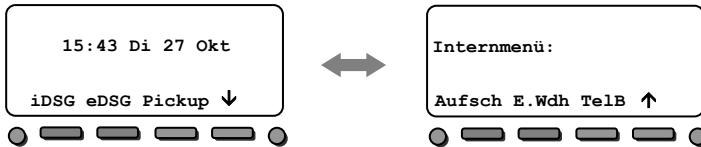

Softkey Kurztext	Leistungsmerkmal	Nächste Schritte
iDSG	Interne Durchsagen	Drücken Sie „iDSG“ und danach die gewünschte Gruppen-Nummer. Die Durchsage erfolgt über die Lautsprecher der Systemtelefone die dieser Gruppe zugeordnet sind.
eDSG	Externe Durchsagen	Drücken Sie „eDSG“ und danach die gewünschte Gruppen-Nummer. Die Durchsage erfolgt über extern angeschlossene Lautsprecher.
Pickup	Pickup von Anrufen und Antwort auf Durchsagen	„GI-Grp“ zum Heranholen von Anrufen aus eigener Gruppe. „eDSG“: Antworten auf externe (Lautsprecher) Durchsagen. „iDSG“: Antworten auf interne (Systemtelefon) Durchsagen.
↓	-	Weitere Leistungsmerkmale im Softkey-Internmenü.
AufSch	Aufschalten	Wählen Sie die Teilnehmernummer des gewünschten Aufschalt-/Eindringzieles.
E.Wdh	Erweiterte Wahlwdh	Die Rufnummer der erweiterten Wahlwiederholung wird gewählt.
TelB	Zugriff auf Telefonbücher	„Kwz“ Zugriff auf Zentrale- oder Gruppenkurzwahlziele. „Intern“ Zugriff auf Verzeichnis interner Teilnehmer. „STA“ Zugriff auf eigene/private 10 Speicherplätze. „TELBK“ Zugriff auf zusätzliche Telefonbücher.
↑	-	Vorherige Leistungsmerkmale im Softkey-Internmenü

Softkey Bedienung (ab internes Rufzeichen)

■ Softkey Bedienung während Sie intern anrufen < internes Rufzeichen >

Während Sie einen internen Teilnehmer anrufen (das Ziel hat noch nicht geantwortet), erscheinen folgende Softkeys:

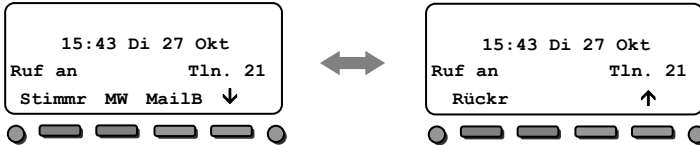

Softkey Kurztext	Leistungsmerkmal	Nächste Schritte
Stimmr / SigRuf	Internruf Umschaltung* (Signalruf /Stimmruf)	Signalruf -> Stimmruf: Sprechen Sie nach dem Ton. Stimmruf -> Signalruf: Warten Sie, bis Ziel antwortet. Drücken Sie "Stimmr" (oder "SigRuf") zur Modus- umschaltung des Internrufes beliebig oft. * Die Umschaltung der Internrufart im Rufstatus muss in der Systemprogrammierung erlaubt sein.
MW	Mitteilung Wartet	Mitteilung wartet wird beim gerufenen Teilnehmer aktiviert. Sie können auflegen.
MailB	Hinterlassen einer Nachricht in der Mailbox (Option) des gerufenen Teilnehmers.	Sprechen Sie ihre Nachricht direkt in die Mailbox des gerufenen Teilnehmers.
↓	-	Weitere Leistungsmerkmale im Softkey-Internruf-Menü.
Rückr	Rückruf / Warten auf frei	<u>Rückruf</u> : Sie können auflegen, das System ruft zurück, sobald das Ziel ein Gespräch geführt hat. <u>Warten auf frei</u> : Sie brauchen nicht aufzulegen, das System ruft das Ziel sofort wieder an, sobald es frei wird oder selbst ein Gespräch geführt hat.
↑	-	Vorherige Leistungsmerkmale im Softkey-Internruf-Menü

Softkey Bedienung (Interngespräch)

■ Softkey Bedienung während Sie intern telefonieren < Gesprächszustand >

Während Sie mit einem internen Teilnehmer sprechen, erscheint folgender Softkey:

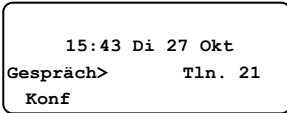

Siehe Seite 13

“Konferenz”

Softkey Kurztext	Leistungsmerkmal	Nächste Schritte
Konf	Konferenz	Rufen Sie weitere Teilnehmer (intern oder extern) an. Drücken Sie “Hinzu” und rufen danach noch weitere Teilnehmer an, oder drücken Sie “Hinzu” und “Start” zum Start der Konferenz. “Trenn” bringt Sie nach Fehlversuch (Tln. belegt oder keine Antwort) zurück.

Softkey Bedienung (ab intern Besetztzeichen)

■ Softkey Bedienung bei Internruf an besetzten Teilnehmer < int. Besetztzeichen >

Während Sie einen internen Teilnehmer anrufen der jedoch besetzt ist, erscheinen folgende Softkeys:
(Je nach Systemeinstellung hören Sie zusätzliche Sprachhinweise mit Aktionsempfehlungen.)

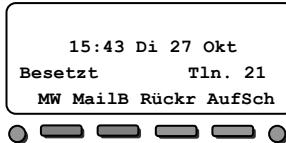

Softkey Kurztext	Leistungsmerkmal	Nächste Schritte
MW	Mitteilung Wartet	Mitteilung wartet wird beim gerufenen Teilnehmer aktiviert. Sie können auflegen.
MailB	Hinterlassen einer Nachricht in der Mailbox (Option) des gerufenen Teilnehmers.	Sprechen Sie ihre Nachricht direkt in die Mailbox des besetzten Teilnehmers.
Rückr	Rückruf / Warten auf frei	<u>Rückruf</u> : Sie können auflegen, das System ruft zurück, sobald das Ziel ein Gespräch geführt hat. <u>Warten auf frei</u> : Sie brauchen nicht aufzulegen, das System ruft das Ziel sofort wieder an, sobald es frei wird oder selbst ein Gespräch geführt hat.
AufSch	Aufschalten	Je nach Systemeinstellung hören Sie nur mit (Aufschalten im Mithörmodus) oder sind aktiv im Gespräch (Eindringen).

Softkey Bedienung (ab externem Rufzeichen)

■ Softkey Bedienung bei Amtsgesprächen < Amtswählton / Amtsrufzeichen >

Sie haben eine Amtsleitung belegt (Amtswählton) bzw. die Rufnummer des externen Ziels schon gewählt. Sie hören den Amtswählton, das externe Freizeichen, das externe Besetzzeichen oder sind verbunden. Es erscheinen folgende Softkeys:

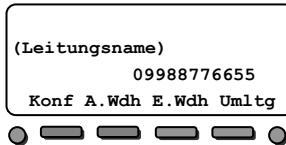

Softkey Kurztext	Leistungsmerkmal	Nächste Schritte
Konf	Konferenz	<u>Nur wenn Verbindung besteht:</u> Rufen Sie weitere Teilnehmer (intern oder extern) an. Drücken Sie "Hinzu" und rufen danach noch weitere Teilnehmer an, oder drücken Sie "Hinzu" und "Start" zum Start der Konferenz. "Trenn" bringt Sie nach Fehlversuch (Tln. belegt oder keine Antwort) zurück.
A.Wdh	Automatische Wahlwiederholung	<u>Nur im Ruf- oder Besetztzustand:</u> Drücken Sie "A.Wdh" (nur Extern möglich), und das System wählt automatisch diese Rufnummer periodisch wieder an.
E.Wdh	Erweiterte Wahl-Wdh.	<u>Nur im Ruf- oder Besetztzustand:</u> Rufnummer wird als Erweiterte Wahlwiederholung gespeichert bzw. nach Amtsbelegung gewählt.
Umltg / Vermit	Halten und Vermitteln	<u>Nur wenn Verbindung besteht:</u> Legt das Amtsgespräch ins Halten und ermöglicht es, das Gespräch zu vermitteln.

Softkey Bedienung (InMail Voice-Mail)

■ "VM" (Voice-Mail) Softkey (Optional wenn InMail - Lösung im System vorhanden)

Der Zugriff auf ihre eigene Mailbox (NEC InMail-Lösung) kann über mehrere Wege erfolgen.

Liegen neue Nachrichten vor, zeigt dies ihr Display im Ruhezustand an. Über den Softkey „MailB“ haben Sie dann direkten Zugriff.

Ihre Funktionstaste „Mailbox-Zugriff“ zeigt durch Blinken neue Nachrichten an. Aber auch wenn sie nicht blinkt, haben Sie über diese Taste Zugriff.

Über die Wahl des Servicecodes 717 haben Sie ebenfalls direkten Zugriff auf ihre Mailbox.

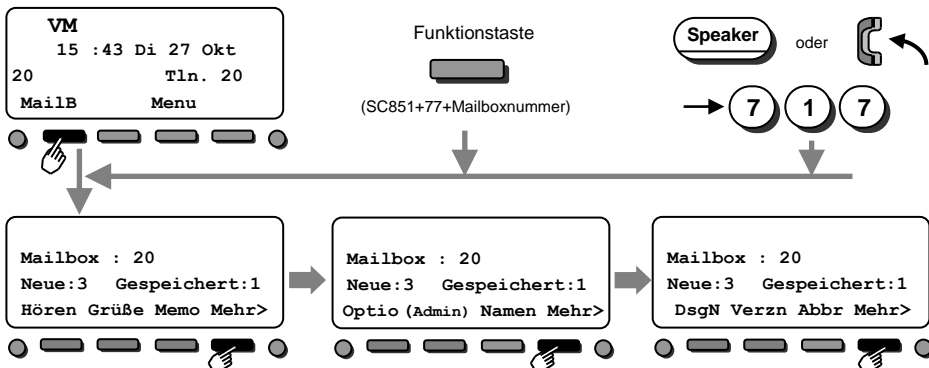

Softkey Kurztext	Leistungsmerkmal	Nächste Schritte
Hören	Abhören der Nachrichten	Drücken Sie "nächN" zum Abspielen der nächsten Nachricht, "Wdh" zum Wiederholen der Nachricht, "Löschen" zum Löschen der Nachricht, "Mehr >" für weitere Optionen.
Grüße	Aufsprechen der Ansagen zur Anrufer-Begrüßung	Drücken Sie "Begr1" / "Begr2" / "Begr3" zur Aktivierung einer der 3 Grüße. Drücken Sie "Hören" zum Abhören, "Aufna" zur Aufnahme, "Löschen" zum Löschen der Grüße.
Memo	Aufsprechen von Sprachmemos	Starten Sie die Aufnahme eines Memos und drücken zum Abschluss "Ende" . Wählen Sie die Teilnehmernummer des Ziels (auch eigene möglich) und drücken "Sende" .
Option	Option und Einstellungen	Drücken Sie z.B. "Passw" (für Passwort) / "Bnchr" (für Benachrichtigung) / "AnrEs" (für Anrufeinstellungen) / "ZeitS" (für den automatischen Zeitstempel) und weitere Optionen.
(Admin)	Administrator	Nur sichtbar / Zugriff für Mailbox-Administrator.
Namen	Der Mailbox einen Namen (nicht Begrüßungstext) geben	Drücken Sie "Hören" (Abhören) / "Aufna" (Aufnehmen) / "Löschen" (Löschen) für den Mailbox-Namen (nicht Ansa)!.
DsgN	Für Durchsagen eine Nachricht aufsprechen	Drücken Sie "Hören" (Abhören) / "Aufna" (Aufnehmen) / "Löschen" (Löschen) für die Durchsage bei Eigenaufruf.
Verzn	Nachrichten- Verzeichnis auswählen	Drücken Sie "Alle" / "Neue" / "Gesp." um auf die Nachrichten des jeweiligen Verzeichnisses zuzugreifen.
Abbr	Abbrechen und Verlassen des Mailbox Menüs	- - -

Weitere Informationen und Details zur Bedienung und Nutzung der InMail Voicemail-Lösung von NEC finden Sie in separaten Anleitungen.

Cursor Tastenfeld (Navigation) Bedienung

■ Menüstruktur (Einstieg nur bei aufgelegtem Hörer im Ruhezustand)

Die folgende Übersicht zeigt die Menüstruktur der Bedienung über das Cursor Tastenfeld. Sie können nach Drücken der „Enter“ Taste (runder Knopf in der Mitte), jeden Menüpunkt über die Navigationstasten (Oben/Unten/Rechts/Links) erreichen oder direkt über Eingabe der dreistelligen Menücodes.

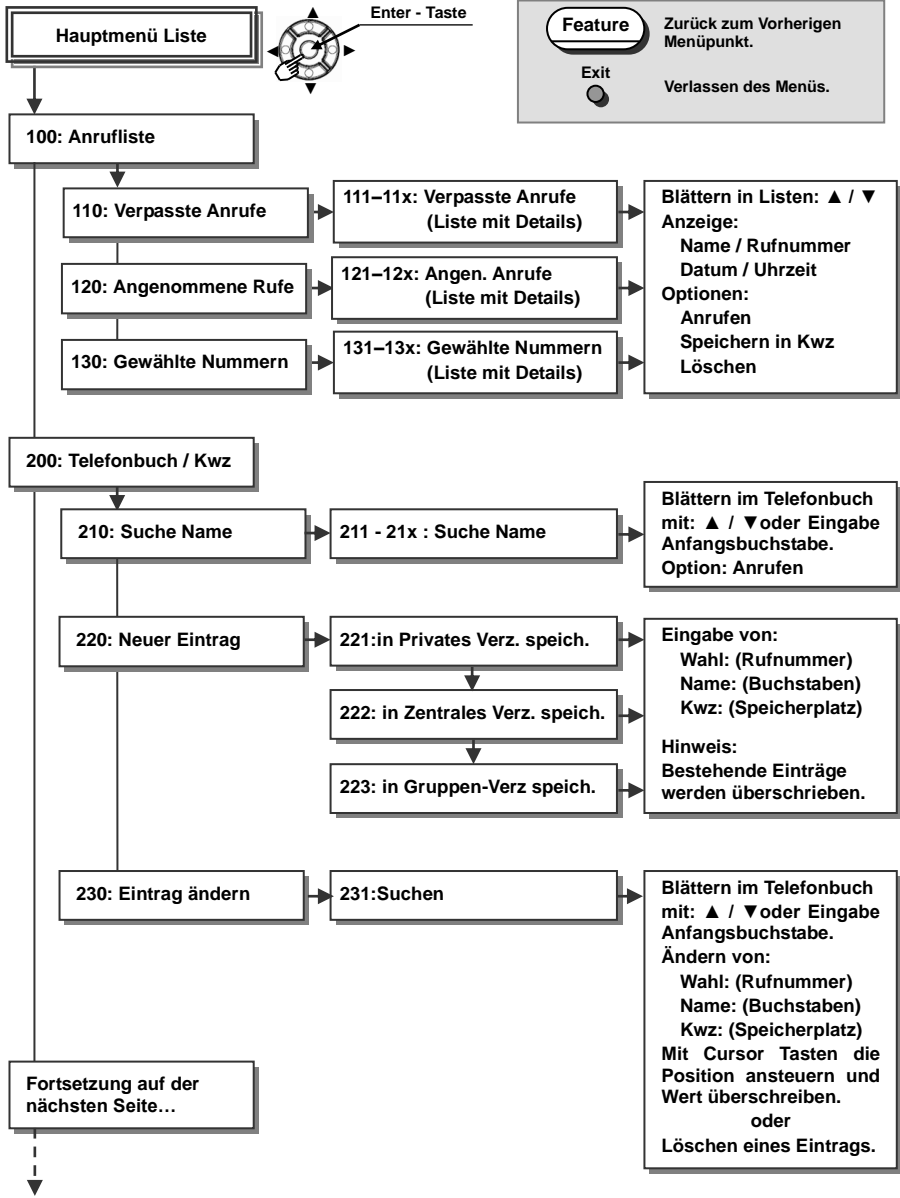

Cursor Tastenfeld (Navigation) Bedienung

■ Menüstruktur (Fortsetzung)

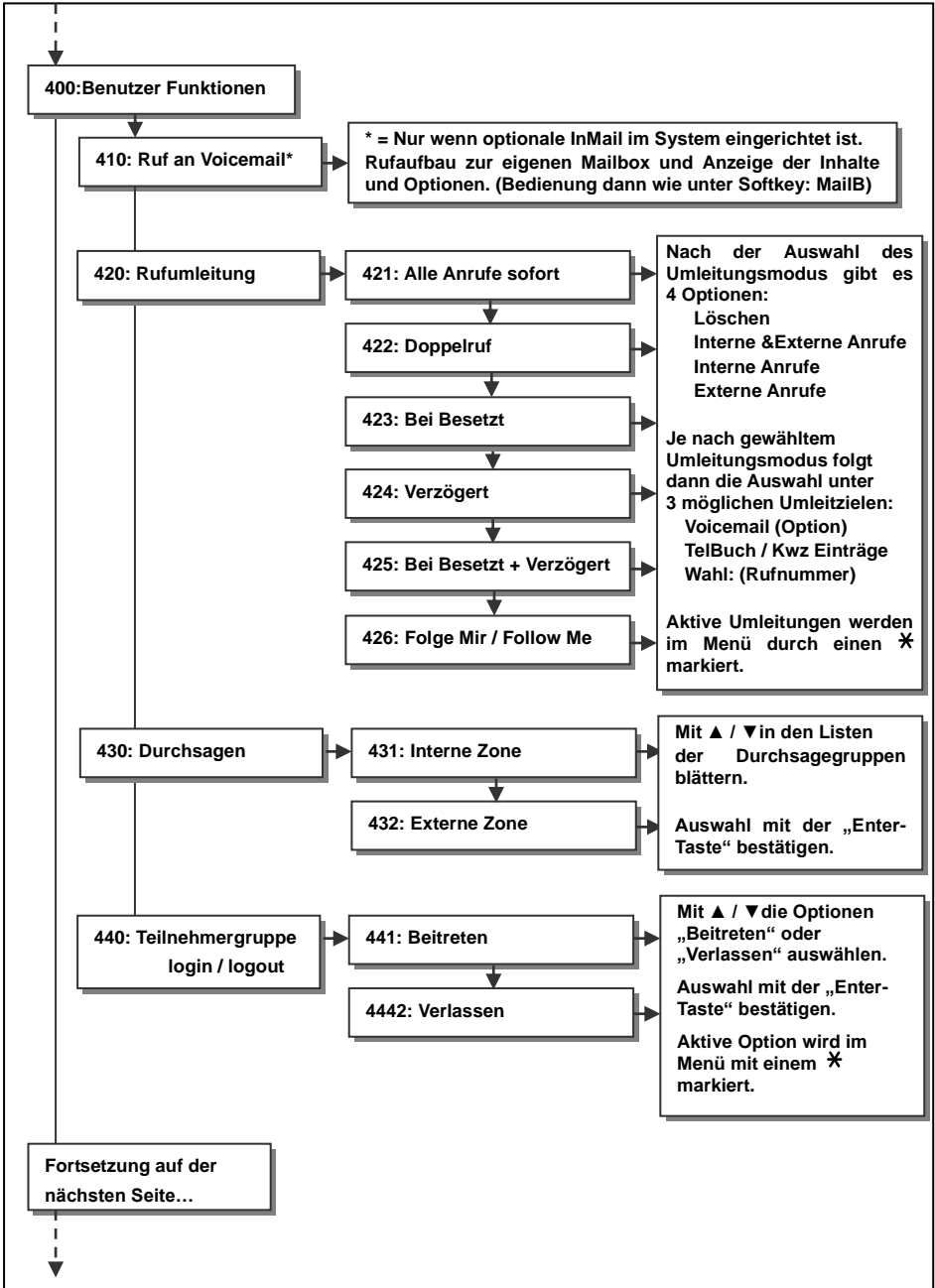

Cursor Tastenfeld (Navigation) Bedienung

■ Menüstruktur (Fortsetzung)

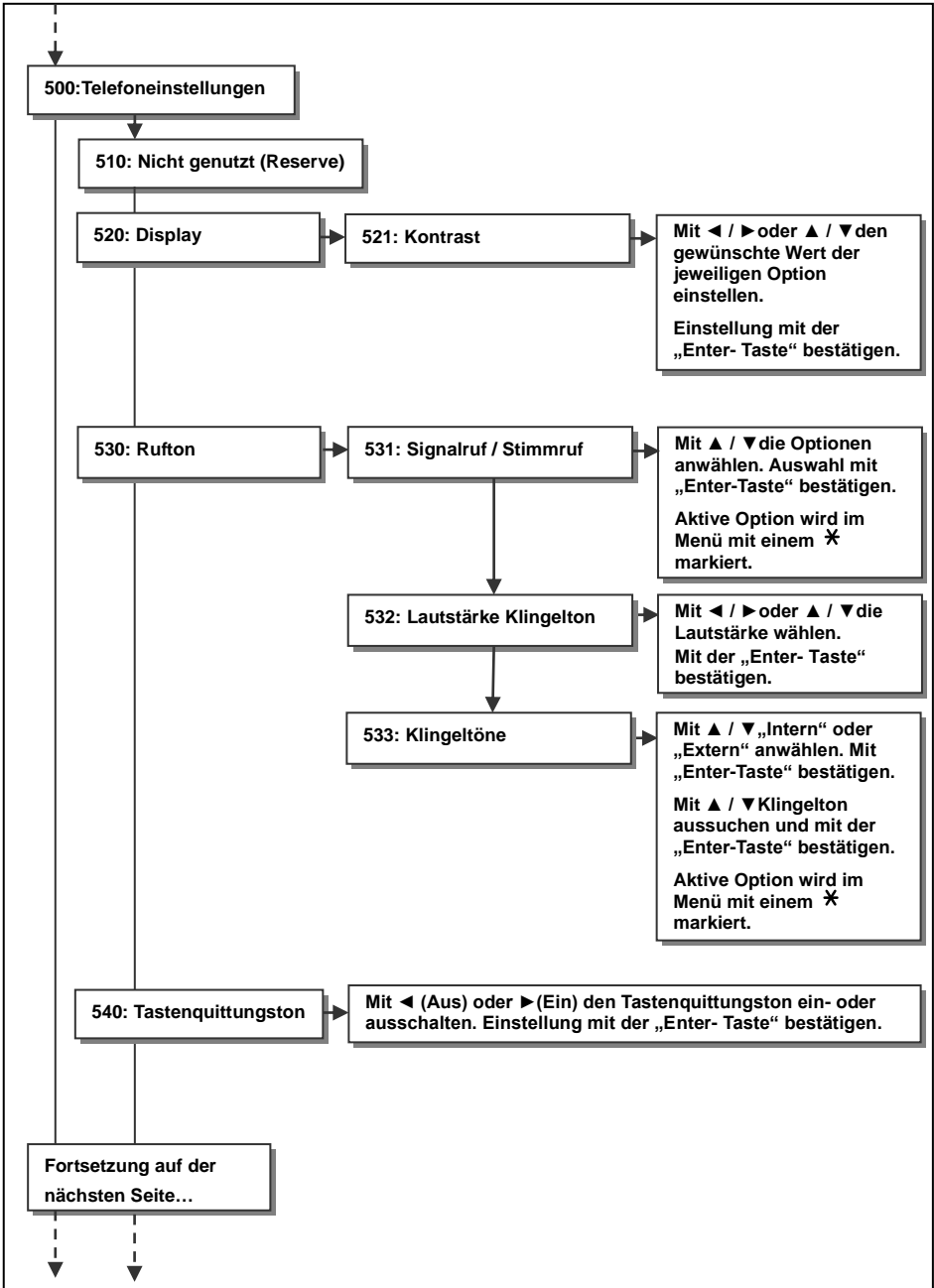

Cursor Tastenfeld (Navigation) Bedienung

■ Menüstruktur (Fortsetzung)

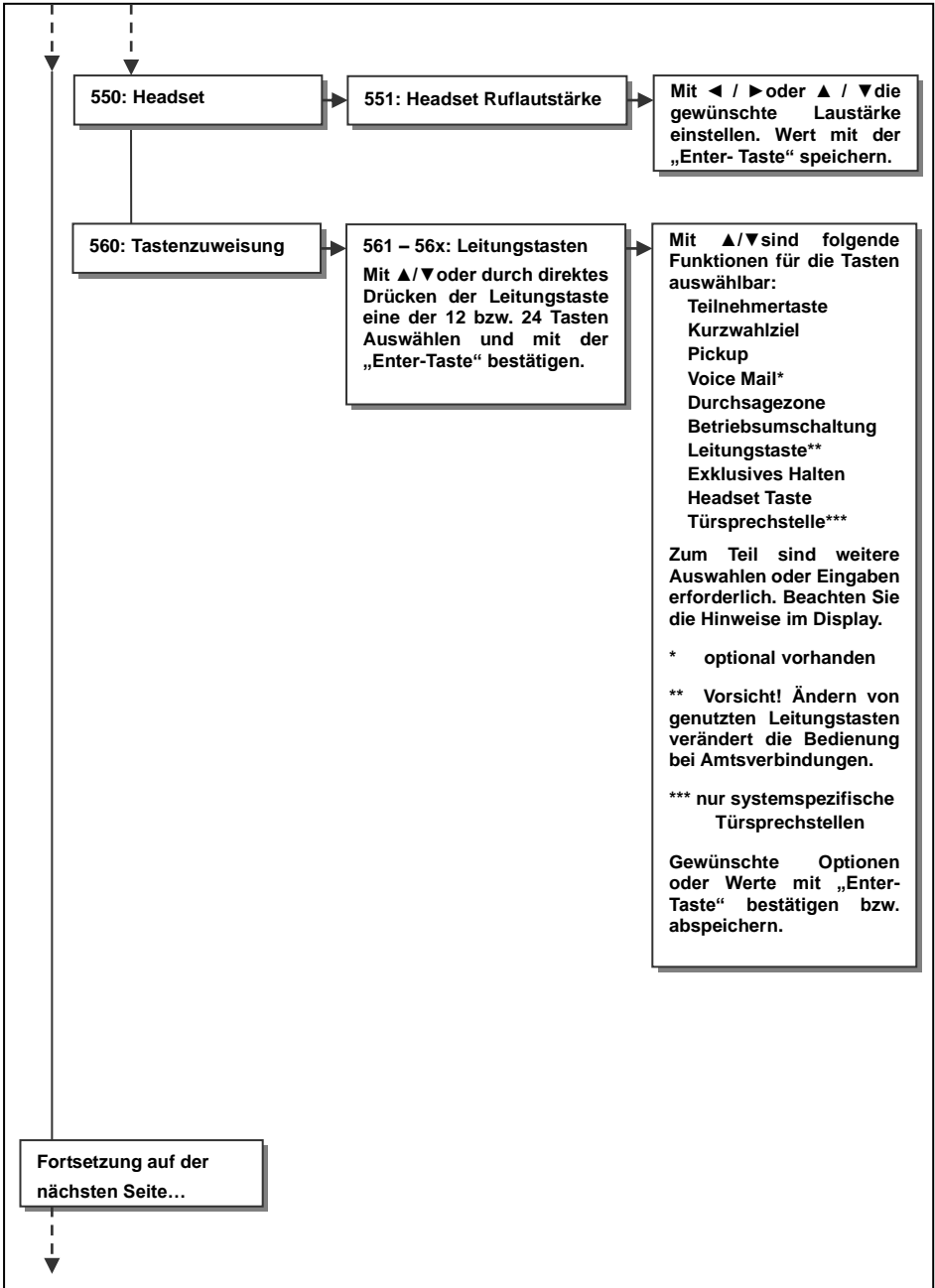

Cursor Tastenfeld (Navigation) Bedienung

■ Menüstruktur (Fortsetzung)

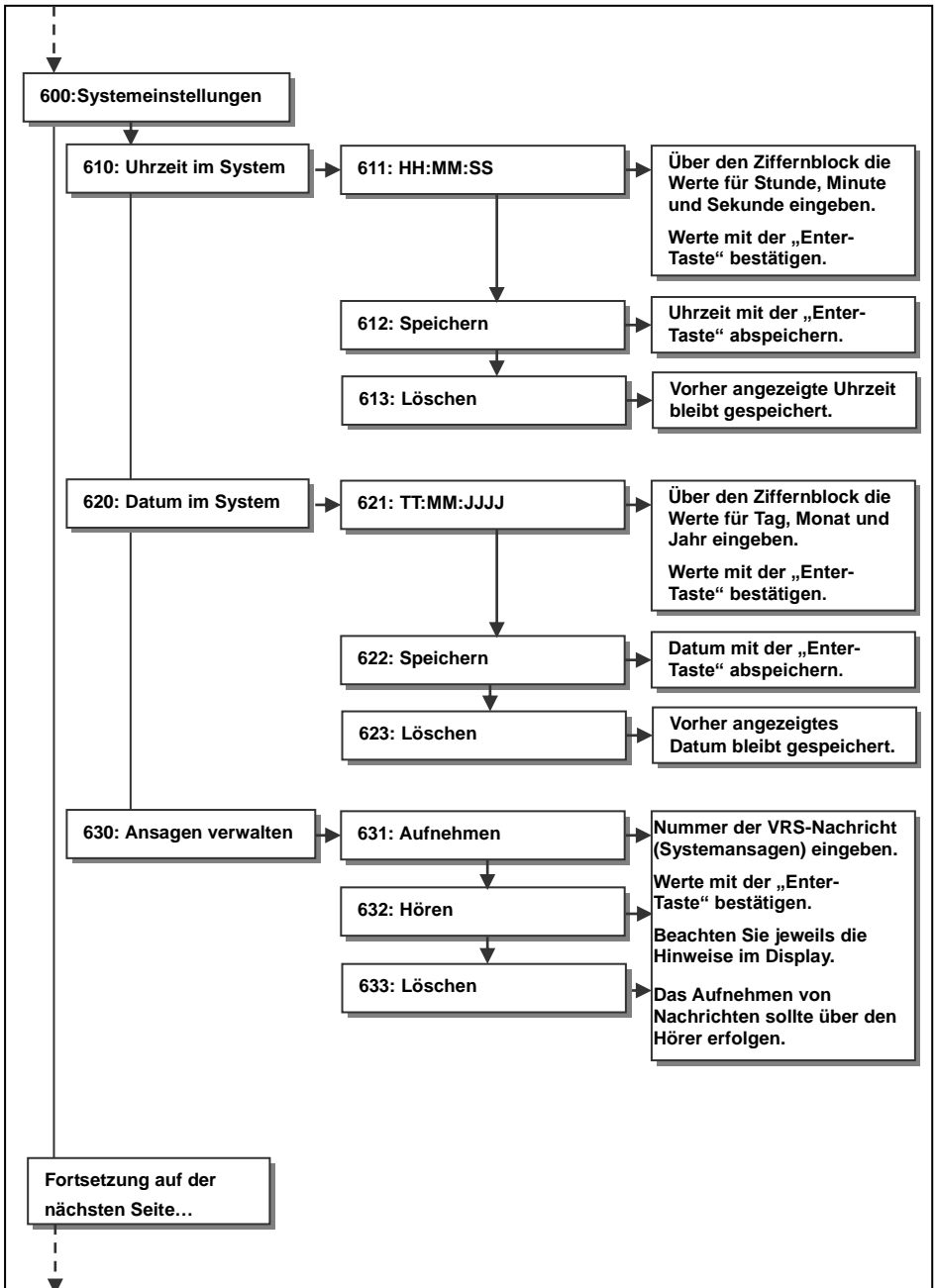

Cursor Tastenfeld (Navigation) Bedienung

■ Menüstruktur (Fortsetzung)

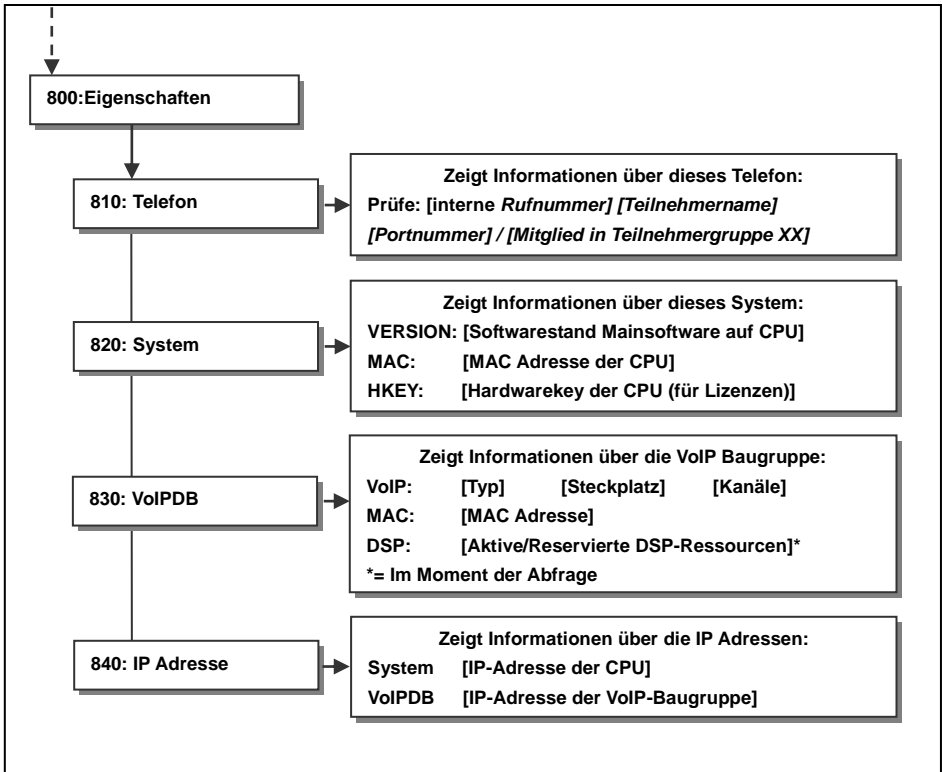

Optional: In-Mail (Voicemail)

■ Rufumleitung zur Voicemail

Komfortabel über die Mailbox - Funktionstaste (VMI Voicemail)



Drücken Sie die "Umleitung zu Mailbox (VMI Voicemail)" Funktionstaste mehrmals, bis der gewünschte Status im Display erscheint. (Alle Rufe -> Verzögert -> Besetzt -> Verzögert + Besetzt -> Löschen). (LED der Funktionstaste zeigt Satus an[leuchtet / blinkt / aus]).

Rufumleitung Sofort zur Mailbox

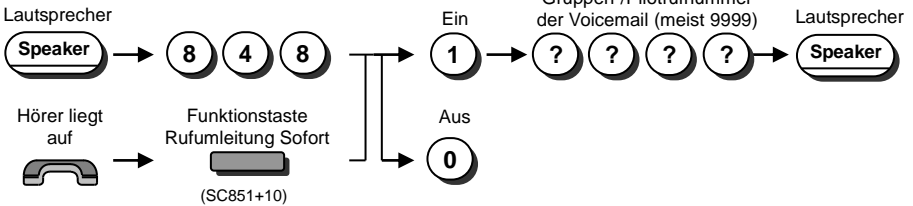

Rufumleitung Besetzt zur Mailbox

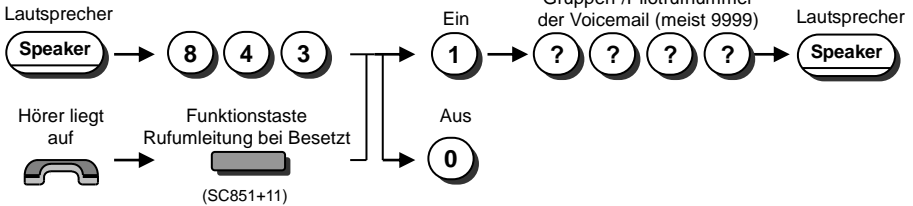

Rufumleitung Verzögert zur Mailbox

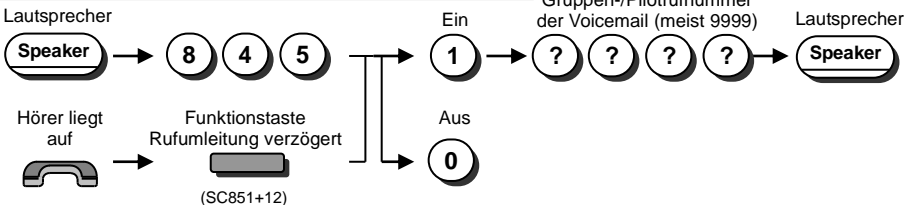

Rufumleitung Verzögert und Besetzt zur Mailbox

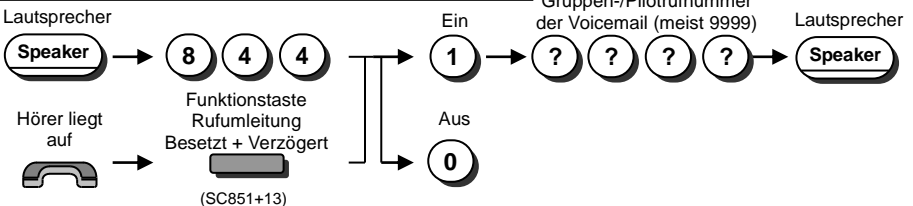

Optional: In-Mail (Voicemail)

Für die Leistungsmerkmale der integrierten In-Mail (Voicemail) sind sowohl Lizenzen als auch Programmierung erforderlich. Fragen Sie ihren NEC Fachhändler nach den Details.

Einloggen in die Voicemail

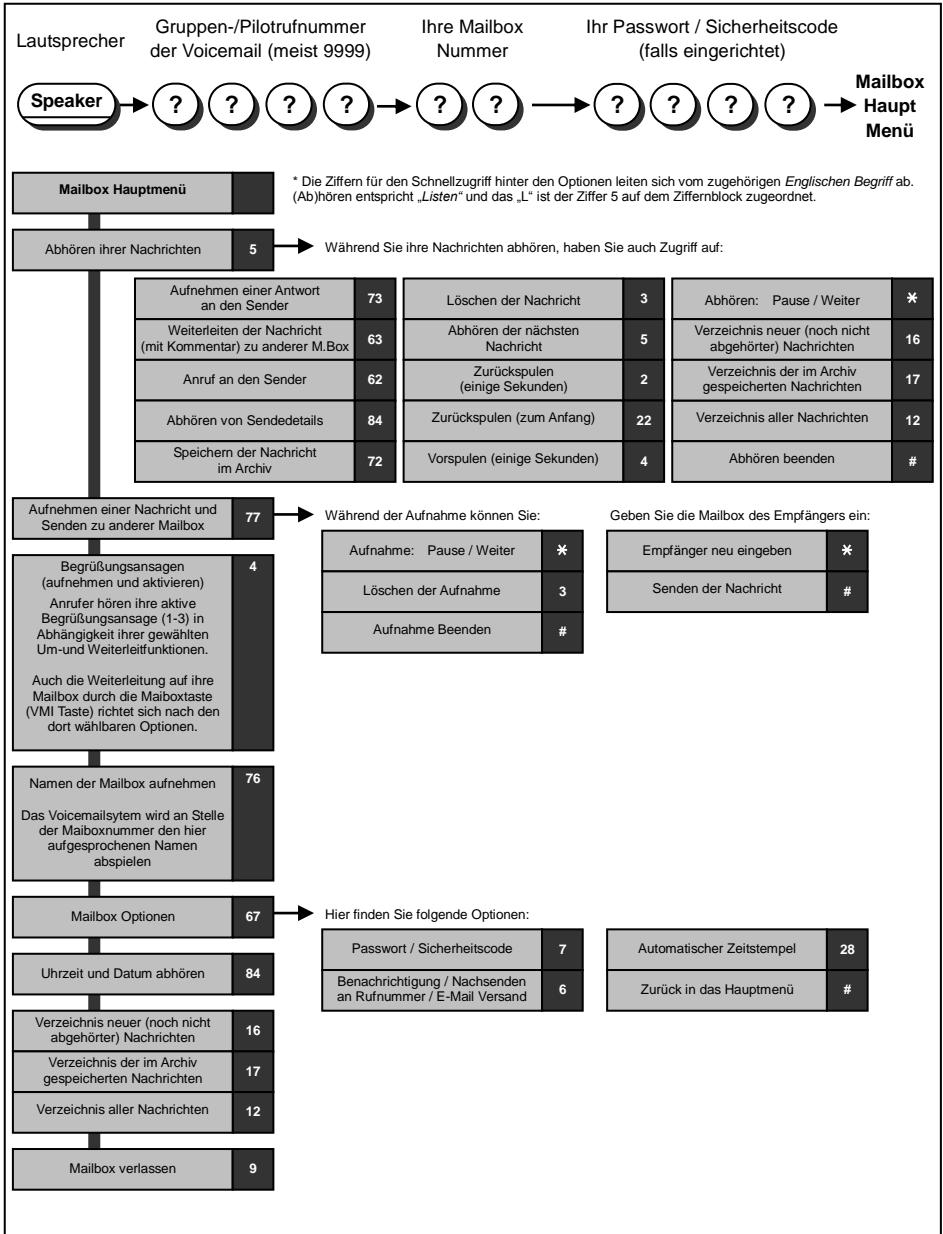

Optional: In-Mail (Voicemail)

■ Rufumleitung zur Voicemail

Komfortabel über die Mailbox - Funktionstaste (VMI Voicemail)



Drücken Sie die "Umleitung zu Mailbox (VMI Voicemail)" Funktionstaste mehrmals, bis der gewünschte Status im Display erscheint. (Alle Rufe -> Verzögert -> Besetzt -> Verzögert + Besetzt -> Löschen). (LED der Funktionstaste zeigt Satus an[leuchtet / blinkt / aus]).

Rufumleitung Sofort zur Mailbox

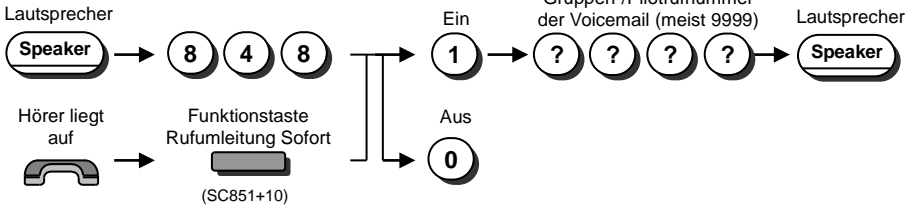

Rufumleitung Besetzt zur Mailbox

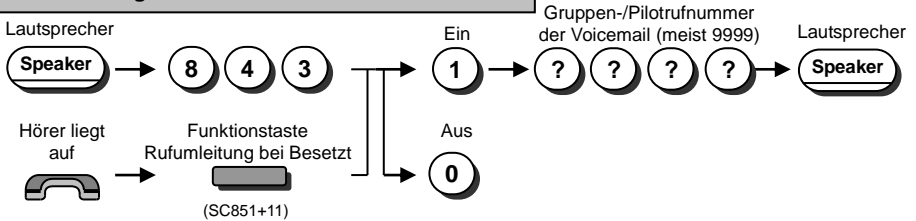

Rufumleitung Verzögert zur Mailbox

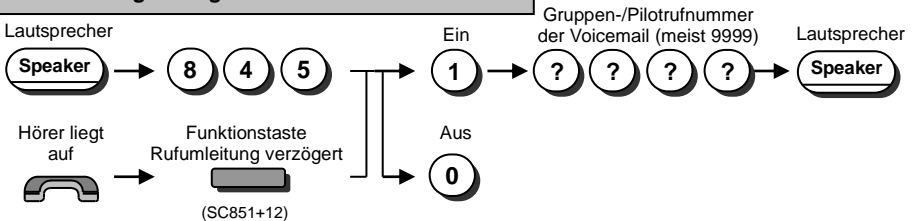

Rufumleitung Verzögert und Besetzt zur Mailbox

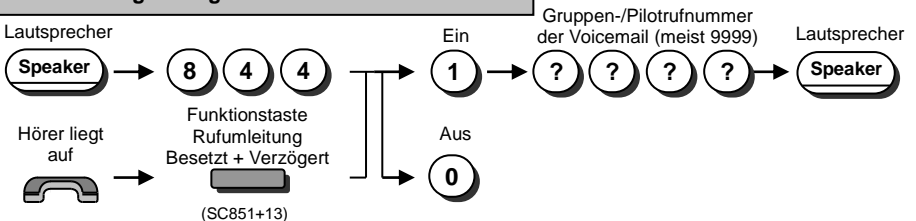

Optional: In-Mail (Voicemail)

Mailbox Begrüßungsansagen

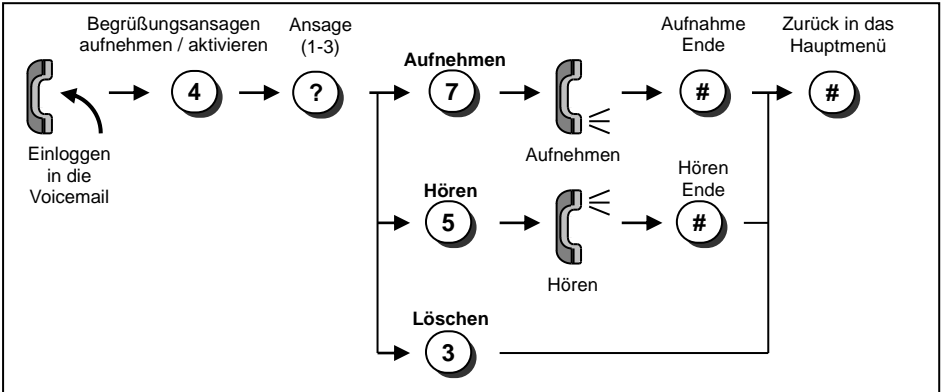

- Die zuletzt ausgewählte Begrüßungsansage ist jeweils aktiv. Aufnehmen vorzugsweise über den Hörer.

Mailbox Passwort / Sicherheitscode

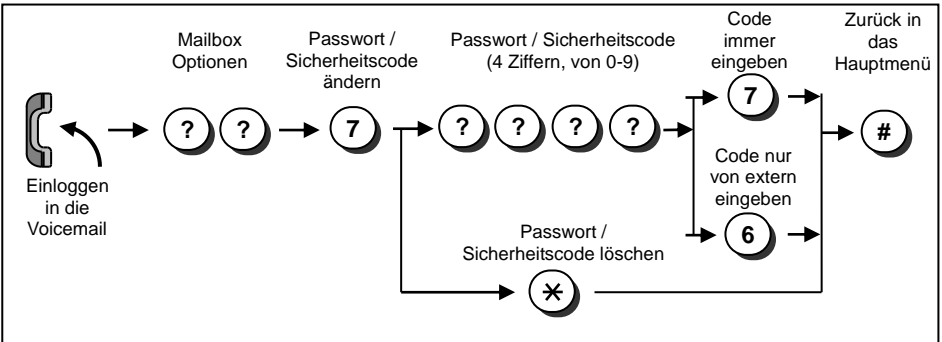

- Der Systemadministrator kann Passworte / Sicherheitscodes löschen.

Optional: In-Mail (Voicemail)

■ Nachrichten in der Mailbox abhören

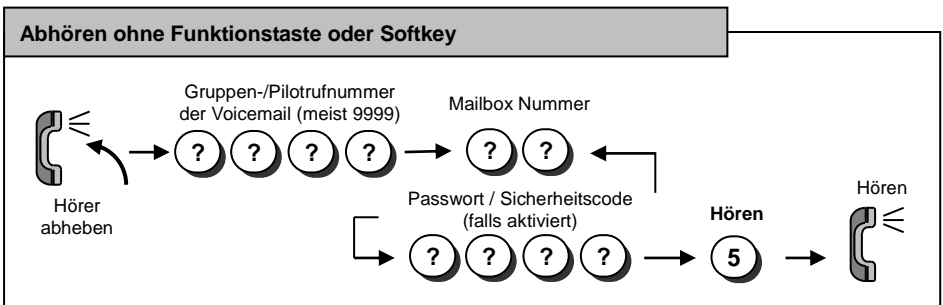
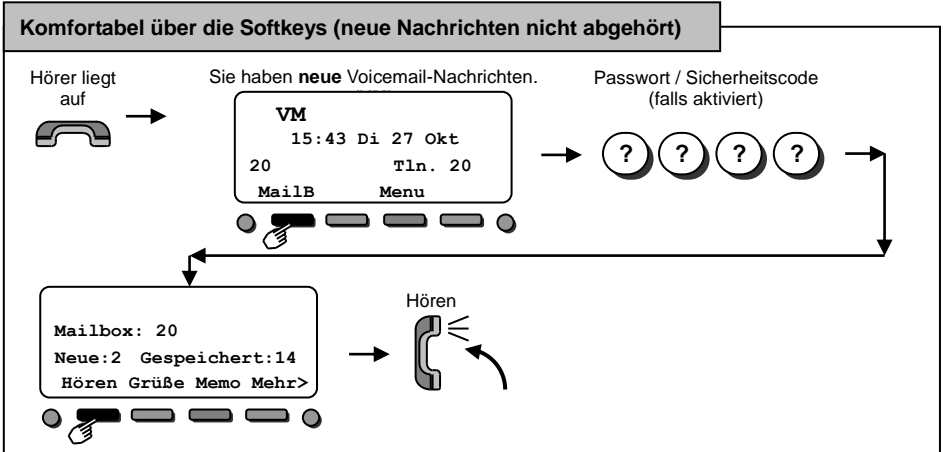

Memo

Issue DE 2.1
Januar 2017

SV9100

Systemtelefon
Bedienungsanleitung

NEC Corporation